

# VITALS

ІНСТРУКЦІЯ З  
ЕКСПЛУАТАЦІЇ



СЕРІЯ MASTER

ЛОБЗИК АКУМУЛЯТОРНИЙ  
Ef 1885c BL

## ШАНОВНИЙ ПОКУПЕЦЬ!

Ми висловлюємо вам подяку за вибір продукції ТМ «Vitals».

Продукція ТМ «Vitals» виготовлена за сучасними технологіями, що забезпечує її надійну роботу протягом досить тривалого часу за умови дотримання правил експлуатації та заходів безпеки.

## **УВАГА!**

---

*Уважно вивчити цю інструкцію до початку користування виробом.*

## ЗМІСТ

|   |    |
|---|----|
| ЗАГАЛЬНИЙ ОПИС.....                                   | 06 |
| КОМПЛЕКТ ПОСТАЧАННЯ.....                              | 09 |
| ТЕХНІЧНІ ХАРАКТЕРИСТИКИ .....                         | 09 |
| ЗАХОДИ БЕЗПЕКИ.....                                   | 10 |
| РОБОТА ІЗ ВИРОБОМ .....                               | 17 |
| ТЕХНІЧНЕ ОБСЛУГОВУВАННЯ.....                          | 25 |
| ТРАНСПОРТУВАННЯ ТА ЗБЕРІГАННЯ.....                    | 27 |
| УТИЛІЗАЦІЯ.....                                       | 27 |
| МОЖЛИВІ НЕСПРАВНОСТІ ТА СПОСОБИ ЇХНЬОГО УСУНЕННЯ..... | 28 |
| ГАРАНТІЙНІ ЗОБОВ'ЯЗАННЯ .....                         | 28 |
| ДЕКЛАРАЦІЯ ВІДПОВІДНОСТІ .....                        | 29 |
| УМОВНІ ПОЗНАЧЕННЯ.....                                | 30 |
| ДОДАТОК №1. ГАРАНТІЙНИЙ ТАЛОН .....                   | 31 |

## ШАНОВНИЙ ПОКУПЕЦЬ

Ми висловлюємо вам подяку за вибір продукції **ТМ «VITALS»**.

Продукція ТМ «VITALS» виготовлена за сучасними технологіями, що забезпечує її надійну роботу протягом досить тривалого часу за умови дотримання правил експлуатації та заходів безпеки.

Ця продукція виготовлена на замовлення ТОВ «ТД «АМТ», Україна, 69000, Запорізька обл., місто Запоріжжя, вул. Штабна, будинок 13, приміщення 23, т. 0 800 301 400.

Продукція продається фізичним та юридичним особам у місцях роздрібної та гуртової торгівлі за цінами, вказаними продавцем, відповідно до чинного законодавства.

**«Лобзик акумуляторний Vitals Master Ef 1885c BL», ТМ «VITALS», серія «Master» модель «Ef 1885c BL»** (далі виріб, лобзик), за своєю конструкцією та експлуатаційними характеристиками відповідають вимогам нормативних документів України. А саме, технічним регламентам:

- з безпеки машин, ПКМУ №62 від 30.01.2013;
- низьковольтне електричне обладнання, ПКМУ №1067 від 16.12.2015;
- електромагнітної сумісності обладнання, ПКМУ №1077 від 16.12.2015;
- обмеження використання деяких небезпечних речовин в електричному та електронному обладнанні, ПКМУ № 139 від 10.03.2017;

та стандартам:

- ДСТУ EN 60745-1:2014 Інструмент ручний електромеханічний. Вимоги щодо безпеки. Частина 1. Загальні вимоги (EN 60745-1:2009, EN 60745-1:2009/A11:2010, EN 60745-1:2009/AC:2009, IDT);

- ДСТУ EN 60745-2-11:2014 Інструмент ручний електромеханічний. Вимоги щодо безпеки. Частина 2-11. Особливі вимоги до ножівкових пил зворотно-поступального руху (EN 60745-2-11:2010, IDT)

- ДСТУ EN 62841-1:2017 Інструменти ручні електромеханічні, переносні інструменти і машини для газонів та садів. Безпека. Частина 1. Загальні вимоги (EN 62841-1:2015; AC:2015, IDT; IEC 62841-1:2014, MOD; Cor 2:2

- ДСТУ EN 61000-3-2:2016 Електромагнітна сумісність.

Частина 3-2. Норми. Норми на емісію гармонік струму (для сили вхідного струму обладнання не більше ніж 16 А на фазу) (IEC 61000-3-2:2014, IDT);

- ДСТУ EN 61000-3-3:2017 Електромагнітна сумісність.

Частина 3-3. Гранично допустимі рівні. Нормування змін напруги, флуктуацій напруги і флікера в низьковольтних системах електропостачання загальної призначеності для обладнання з номінальним струмом силою не більше ніж 16 А на фазу, яке не підлягає обумовленому підключенню (EN 61000-3-3:2013, IDT;

- ДСТУ EN 55014-1:2016 Електромагнітна сумісність. Вимоги до побутових електроприладів, електричних інструментів та аналогічної апаратури. Частина 1. Емісія завад (EN 55014-1:2006; EN 55014-1:2006/A1:2009; EN 55014-1:2006/A2:2011, IDT);
- ДСТУ EN 55014-2:2017 Електромагнітна сумісність. Вимоги до побутових електроприладів, електроінструментів та аналогічних виробів. Частина 2. Несприйнятливість до завад (EN 55014-2:2015, IDT; CISPR 14-2:2015, IDT);
- ДСТУ EN 61310-2:2017 Безпечність машин. Позначення, маркування та приведення в дію. Частина 2. Вимоги до маркування (EN 61310-2:2008, IDT; IEC 61310-2:2007, IDT). ДСТУ EN 60745-1:2014; ДСТУ EN 61000-3-2:2016.
- ДСТУ EN IEC 63000:2020 Технічна документація для оцінювання електричних та електронних виробів щодо обмеження використання небезпечних речовин (EN IEC 63000:2018, IDT; IEC 63000:2016, IDT).

Дбайливо зберігайте цю інструкцію та звертайтеся до неї в разі виникнення питань щодо експлуатації, зберігання та транспортування виробу. У разі зміни власника виробу передайте цю інструкцію новому власнику.

Постачальник, імпортер, представник виробника на території України та підприємство, яке приймає претензії споживачів: ТОВ «ТД «АМТ», Україна, 69000, Запорізька обл., місто Запоріжжя, вул. Штабна, будинок 13, приміщення 23, т. 0 800 301 400.

Виробник: «Юнкан Ішунь Тулс» Ко., Лтд, № 542 Хуацзінь Роад Зоун, Хуацзе Таун, Юнкан, Чжецзян, КНР.

Виробник не несе відповідальності за збиток та можливі пошкодження, які заподіяні внаслідок неправильного поводження із виробом або використання виробу не за призначенням.

Додаткову інформацію із сервісного обслуговування ви можете отримати за телефоном: 0 800 301 400 або на сайті [vitals.ua](http://vitals.ua).

Одночасно треба розуміти, що інструкція не містить абсолютно всі ситуації, можливі під час застосування виробу. У разі виникнення ситуацій, яких немає в цій інструкції, або за необхідності отримання додаткової інформації, зверніться до найближчого сервісного центру ТМ «VITALS». Продукція ТМ «VITALS» постійно вдосконалюється і у зв'язку з цим можливі зміни, що не порушують основні принципи керування, зовнішній вигляд, конструкцію, комплектацію та оснащення виробу, як і зміст цієї інструкції без повідомлення споживачів. Усі можливі зміни спрямовані тільки на поліпшення та модернізацію виробу.

## 1. ЗАГАЛЬНИЙ ОПИС

Лобзик акумуляторний ТМ «Vitals», серія «Master», модель «Ef 1885c BL» виготовлений із дотриманням усіх вимог безпеки та достатньо надійний в процесі експлуатації.

Лобзик належить до ручних електричних інструментів, призначених для прямолінійного, фігурного розпилювання деревини, деревововмісних матеріалів (ДВП, ДСП), листових пластиків та металів під час виконання господарчих робіт у побутових умовах.

Дана модель має сучасний дизайн, надійна в роботі.

Принцип дії виробу побудований на використанні механізованої технології пиляння зубчастими полотнами з приводом від електричного інверторного(безщіткового) двигуна через редуктор з кривошипним механізмом та ручною подачею механізованого інструмента на поверхні заготовки.

Конструкція виробу змонтована у пластиковому корпусі з руків'ям, приєднаним до базової металевої платформи. За допомогою останньої виріб встановлюється на робочу поверхню з регулюванням кута нахилу. Пилка встановлюється своїм конфігурованим кінцем та фіксується у швидкозатискному ручному патроні, який розташований на шпинделі. Частота ходів пилки змінюється користувачем під час робіт електронним регулятором у широких межах.

Джерелом живлення лобзика є універсальна літій-іонна акумуляторна батарея ТМ «VITALS», лінійки інструментів «M18» напругою 18 В, яку користувач придбає сам або використовує від інших інструментів лінійки.

Світлодіод підсвічування робочої зони підвищує зручність робіт із виробом.

Електрична частина виробу складається з електродвигуна, вимикача-регулятора електроструму, з'єднувальних проводів та акумуляторної батареї (до комплекту моделі не входить). Режим роботи – періодичний.

Рівень безпеки виробу досягається міцністю та точністю виконання конструкції, наявністю захисної огорожі небезпечної зони, анатомічного руків'я керування виробом, захисту від випадкового пуску, безпечною робочою напругою.

**Крім високих показників продуктивності та надійності, модель має низку особливостей:**

- система безключового кріплення пилки SDS;
- безщітковий двигун;
- LED-підсвічування робочої зони;
- максимальна глибина різ у деревин 85 мм;
- напруга акумулятора 18 В;
- хід штока 18 мм;
- номінальна потужність 600 Вт.

Опис та склад конструкції виробу наведено на рисунку 1.



**Рисунок 1. Загальний вигляд виробу.**

#### **Специфікація до рисунка 1:**

1. Кнопка увімкнення світлодіодного підсвічування робочої зони.
2. Зона додаткового руків'я.
3. Кнопка блокування клавіші «Увімк/Вимк» від випадкового пуску.
4. Клавіша «Увімк/Вимк»/регулятор швидкості.
5. Основне руків'я
6. Акумуляторна батарея ТМ «VITALS», лінійки «M18» (до комплекту моделі не входить).
7. Вентиляційна решітка двигуна.
8. Напрямний паз регулювання кута розташування пилки до вертикалі.
9. Базова опора.
10. Захисна скоба зони різі.
11. Шток з тримачем (типу SDS) ріжучого полотна.
12. Напрямний ролик системи маятникового ходу.
13. Регулятор величини маятникового ходу.
14. Фіксатор паралельного упору.
15. Регулятор частоти ходів штока.

## 1.1 Значення знаків та піктограм.

### Розпорядчі знаки



Перед використанням виробу прочитати інструкцію з експлуатації.



Одягнути засіб захисту органів зору (обличчя).



Одягнути захисний одяг.



Одягнути засіб захисту органів слуху.



Працювати в захисних рукавичках.



Взути захисне взуття.



Одягнути маску.



Від'єднати перед виконанням технічного обслуговування або ремонту.

### Попереджувальні знаки



Обережно! Попередження загальної небезпеки.



Обережно! Гострий елемент.



Обережно! Лазерне випромінювання.



Знак класу III захисту від ураження електрострумом.

### Інші знаки та піктограми



Підлягає спеціальній утилізації, окремо від побутового сміття.



Знак відповідності технічним регламентам.



Допускається повторне використання.



Пакування не стійке до ушкодження. Гаками не брати.



Обмежене штабелювання.



Крихкий вміст.



Захищати від атмосферних явищ.



Верх пакування.

## 2. КОМПЛЕКТ ПОСТАЧАННЯ (таблиця 1)

Таблиця 1

| НАЙМЕНУВАННЯ              | Модель «Ef 1885c BL» |
|---------------------------|----------------------|
|                           | Кількість, од.       |
| Лобзик акумуляторний      | 1                    |
| Торцевий ключ             | 1                    |
| Паралельний упор          | 1                    |
| Набір різальних полотен   | 1                    |
| Інструкція з експлуатації | 1                    |
| Пакування дизайнерське    | 1                    |

### УВАГА!

**Завод-виробник залишає за собою право вносити в зовнішній вигляд, конструкцію та комплект постачання виробу незначні зміни, які не впливають на його функціональність.**

## 3. ТЕХНІЧНІ ХАРАКТЕРИСТИКИ (таблиця 2)

Таблиця 2

| Характеристика  | Модель «Ef 1885c BL»                         |
|---|--|
| Номінальна напруга живлення, В  | 18   |
| Номінальна потужність, кВт  | 0,6  |
| Тяговий момент приводу ( $M_{кр.макс.}$ ), Нм                             | 1,6  |
| Тип двигуна   | колекторний                                  |
| Діапазон регулювання частоти робочого ходу штока без навантаження, хід/хв | 0-3000                                       |
| Тип регулювання швидкості   | східчасте, електронне<br>(6 позицій)         |
| Тип регулювання маятникового ходу полотна                                 | східчасте, механічне<br>(4 позиції)          |
| Хід штока, мм   | 18   |
| Тип патрона кріплення полотна   | безключовий ручний,<br>швидкозатискний (SDS) |
| Тип різального полотна  | спеціальні полотна для електричних лобзиків  |

|   |                    |
|---|--------------------|
| Межі кута нахилу різального полотна до вертикалі, кутовий градус        | ±45                |
| Рекомендована максимальна глибина різку матеріалів, мм                  |                    |
| - деревина  | 85                 |
| - метал   | 5                  |
| Пікове значення С-зваженого миттєвого рівня звукового тиску (LpA)*, дБ  | 91±3               |
| Значення зваженого рівня звукової потужності шуму (LwA)*, дБ            | 99±3               |
| Тип підсвічування робочої зони  | світлодіодне (LED) |
| Режим роботи  | S3 (20 хвилин)     |
| Клас захисту від ураження електрострумом                                | III                |
| Ступінь захисту корпусу   | IP20               |
| Клас теплостійкості ізоляції  | E                  |
| Максимальний рівень віброприскорення на руків'ї (La)*, м/с <sup>2</sup> | 2                  |
| Максимальний рівень віброшвидкості на руків'ї (Lv)*, м/с                | 4                  |
| Габарити пакування**, мм  | 250×223×85         |
| Маса нетто/брутто**, кг   | 1,82/2,07          |
| Маса споряджена**, кг   | 2,07               |

\*Методи виміру параметрів вказані в технічному файлі.

\*\*Допустимі відхилення маси/габарити пакування ±2,5 %.

## 4. ЗАХОДИ БЕЗПЕКИ

**4.1 Опис заходів безпеки, які повинні бути вжиті користувачем, у тому числі необхідність застосування засобів індивідуального захисту. Загальні вимоги.**

### **УВАГА!**

**Перед використанням виробу мають бути вжиті всі необхідні запобіжні заходи для зменшення ризику займання, ураження електричним струмом та ймовірності пошкодження самого виробу.**

**4.1.1** Лобзик акумуляторний належить до класу ручних механізованих інструментів з вмонтованим електричним двигуном живленням від мережі 1-фазного змінного струму 230 В, 50 Гц, на які поширюються вимоги правил безпечної експлуатації інструментів та пристосувань, правил безпечної експлуатації електроустановок, правил пожежної безпеки (особливо в зонах з можливими випарами легкозаймистих паливно-мастильних матеріалів). Перед експлуатацією необхідно уважно ознайомитися з цією інструкцією з експлуатації та дотримуватися її вимог для запобігання дії виникаючих небезпечних

факторів – рухомих деталей з лезами, шуму, вібрації, наявності в повітрі робочої зони пилу, електричного струму з небезпечною напругою, пожежонебезпечності, лазерного випромінювання, небезпека висоти під час відповідних робіт.

**4.1.2** Використовувати виріб виключно за призначенням, згідно до вимог цієї інструкції, з дбайливим ставленням до виробу, своєчасно виконуючи заходи технічного обслуговування.

**4.1.3** Під час роботи із виробом обов'язково використовувати засоби індивідуального захисту (ЗІЗ): засоби захисту очей – окуляри або щиток; засоби захисту від шуму; засоби захисту органів дихання – респіраторні маски; робочий костюм в комплекті з взуттям та головним убором; засоби зниження впливу вібрації на користувача – товсті рукавички; засоби страхування під час роботи на висоті – монтажні пояс та каска, надійні риштування. Всі ЗІЗ повинні бути дібрані за розмірами, одяг припасований до тіла без вільних кінців.

**4.1.4** Під час експлуатації виробу виконувати правила пожежної безпеки:

– дотримуватися вимог улаштування тимчасових електромереж, запобігаючи випадкам появи електричних іскор та підвищення температури на контактах, в проводах, в електроприладах;

– забороняється робота виробу та заряджання акумуляторів в атмосфері випарів легкозаймистих ПММ, оскільки під час роботи можливе утворення іскор від кінцевих змінних робочих насадок та на контактах.

**4.1.5** Під час експлуатації виробу необхідно виконувати правила безпечної експлуатації механізованих інструментів з вмонтованим електродвигуном.

1. Щоразу до початку роботи виконувати візуальний огляд і перевірку цілісності агрегатів та деталей виробу, експлуатувати пошкоджений виріб забороняється.

2. Всі операції з підготовки виробу до роботи, технічного обслуговування та ремонту здійснювати після від'єднання електроживлення.

3. Допоміжні переходи з регулювання параметрів обробки, заміни заготовки або змінних інструментів здійснювати тільки з непрацюючим двигуном.

4. До початку роботи оглянути та звільнити робоче місце, шляхи евакуації від будь яких перешкод.

5. Не починати роботу із виробом у стані втоми, під дією алкоголю, ліків та продуктів, які можуть погіршити увагу та швидкість реакції.

6. Під час користування виробом не торкатися мокрими руками до елементів електромережі: розетки, вилки, автомати захисту, тощо.

7. Перед пуском двигуна обирати стійке положення.

8. Під час роботи не дозволяти знаходження в небезпечній зоні сторонніх осіб, дітей, тварин.

9. Не піддавати виріб ударам, перевантаженням (довготривала та інтенсивна робота).

10. Не використовувати для роботи виріб із ознаками недоліків, помітними зовнішніми пошкодженнями.

11. Забезпечити достатній обмін повітря на робочому місці.

12. Слідкувати за тим, щоб електричні роз'єми електричних складових та руків'я керування завжди були сухими та чистими.

13. Підтримувати достатній рівень освітлення на робочому місці.

14. Ніколи не класти виріб на тимчасові опори та не переносити між робочими місцями з працюючим двигуном.

15. Не залишати без нагляду зарядний пристрій, під'єднаний до електромережі.

16. Після заряджання не залишати акумуляторну батарею під'єднаною до зарядного пристрою, або зарядний пристрій до мережі без навантаження.

17. Не перевищувати розрахований час заряджання акумуляторної батареї та не заряджати батареї, які вийшли з ладу й не сприймають заряд.

18. Не розбирати акумуляторну батарею – складові речовини можуть бути токсичними та самозаймистими, у разі саморозгерметизації акумуляторів використовувати гумові рукавички та тару з негорючих матеріалів.

19. Не припускати короткого замкнення контактів акумуляторів та не кидати їх у вогонь – це вибухонебезпечно.

20. Після закінчення заряджання акумулятора від'єднувати зарядний пристрій від електромережі.

21. Після закінчення робіт вимикати двигун, від'єднувати виріб від електромережі, готувати до зберігання згідно з цією інструкцією у визначеному місці, діти не повинні мати доступ до електроінструменту.

**4.1.6** Користувач повинен усвідомлювати небезпеки електричного струму. Електрострум створює на організм людини біологічну, електролітичну та термічну дії.

Біологічна дія призводить до порушень клітин організму, що спричиняє судомні скорочення м'язів, порушення нервових функцій, роботи органів дихання і кровообігу. Одночасно можуть спостерігатися втрата свідомості, розлад мовлення.

Електролітична дія призводить до електролізу плазми крові та інших рідин тіла, що може привести до порушення їх фізико-хімічного складу і біологічних властивостей.

Термічна дія електричного струму супроводжується опіками окремих ділянок тіла і перегрівом окремих внутрішніх органів, викликаючи в них різні функціональні розлади і uszkodження.

Небезпечна дія електричного струму на організм людини залежить від багатьох факторів. Користувач повинен володіти і вміти застосовувати методи оживлення (штучне дихання та непрямий масаж серця) постраждалих від ураження електричним струмом.

**4.1.7** Користувач повинен забезпечувати електробезпеку використанням справних складових електромережі:

- ізоляції струмоведучих частин, в тому числі захист від доступу вологи;
- огороження струмоведучих частин доступних для дотику;
- пристроїв захисного блокування, відключення, диференційних реле та подібних;
- подовжувачів електромережі, для роботи поза приміщеннями у вологозахисному виконанні.

**4.1.8** Вимоги безпеки під час роботи на висоті:

- роботи на висоті понад 1,3 м можуть виконуватися тільки за умови відсутності медичних протипоказань у працівника;
- до початку робіт на висоті подбати про захист від основних небезпечних факторів – падіння користувача або предметів, для чого обирати надійні опори, засоби підйому, страхування від падіння, носити захисну каску;
- роботи на висоті виконувати з особливою уважністю та обережністю.

**4.1.9** Щоб уникнути травм використовувати тільки ті знаряддя або аксесуари, які вказані в інструкція з експлуатації.

**4.1.10** Ремонт виробу повинен здійснюватися винятково в уповноваженому сервісному центрі з використанням оригінальних запасних частин. В іншому випадку можливе нанесення серйозної шкоди здоров'ю користувача.

**4.1.11** Гігієнічні вимоги.

Під час користування виробом необхідно пам'ятати, що в конструкції використовуються консерваційні, робочі мастильні та інші матеріали, які не можна вважати безпечними для здоров'я. Це стосується і відходів (пил, стружка, дрібні часточки тощо) матеріалів, які оброблюються виробом. Кожен користувач повинен обов'язково виконувати заходи гігієни:

- використовувати рекомендовані в цій інструкції з експлуатації ЗІЗ;
- не допускати контактів виробу з харчовими продуктами;
- після виконання робіт з виробом обов'язково мити руки, по можливості приймати душ із мийними засобами, а сам виріб та робоче місце чистити від бруду та звільняти від відходів.

## **4.2 Спеціальні вимоги безпеки**

### **4.2.1 Вимоги безпеки до початку роботи із виробом.**

1. До самостійної роботи з виробом можуть бути допущені лише особи, які засвоїли вимоги безпеки та правила експлуатації наведені в цій інструкції.
2. Для роботи з цим виробом вибирати акумуляторні батареї та відповідні зарядні пристрої торгової марки «Vitals» та перевіряти рівень заряду перед початком робіт.
3. Переконайтеся, що на виробі є заводська маркувальна табличка з основними технічними даними, якщо маркувальна табличка відсутня, слід звернутися до постачальника, не використовувати для роботи виріб без маркувальної таблички.
4. Потужність та технічні можливості виробу повинні відповідати майбутньому завданню, не використовувати у виробничих, професійних цілях виріб, призначений для робіт у побуті.
5. Вжити заходи для забезпечення достатньої вентиляції на робочому місці, пиловідведення та підготувати засоби індивідуального захисту.
6. Виріб має безпечний для користувача рівень електричної напруги, зарядні пристрої мають достатній рівень електробезпеки для роботи в нормальних умовах без під'єднання заземлення, але за наявності вологи використовувати діелектричні засоби захисту.
7. Після внесення виробу з холоду до теплого приміщення, витримати його не менше 2 годин для видалення конденсату.
8. За необхідності заряджання акумулятора на вулиці, використовувати мережевий подовжувач у вологозахисному виконанні.
9. Подовжувачі та шнур живлення повинні розмотуватися на повну їх довжину.
10. Перед початком робіт перевіряти пильне полотно на наявність пошкоджень, пошкоджений інструмент замінити.
11. Надійно фіксувати пильне полотно в патроні шпинделя.
12. Перед різанням пиломатеріали оглядати або перевіряти детектором на відсутність цвяхів та інших металевих елементів, своєчасно видаляючи їх.
13. Переконайтеся, що повітря в зоні проходження лазерного променя оптично прозоре, без пилу.
14. Слідкувати, щоб ручні ключі які використовуються при затягуванні та позиціонуванні змінних інструментів не залишилися на виробі.

### **4.2.2 Вимоги безпеки під час роботи з виробом.**

1. Забороняється експлуатувати виріб у приміщеннях з вибухонебезпечним, хімічно активним середовищем, яке руйнує метали та ізоляцію.

2. Під'єднувати до електромережі зарядний пристрій тільки перед зарядженням.
3. Під'єднувати акумулятор тільки з вимкненим перемикачем «Увімк/Вимк».
4. Не використовувати виріб в умовах впливу крапель, бризок, на відкритих майданчиках під час снігопаду та дощу.
5. Під'єднувати, від'єднувати виріб від електромережі штепсельною вилкою тільки із вимкненим перемикачем «Увімк/Вимк».
6. Заміну різального полотна, перенесення виробу з одного робочого місця на інше здійснювати з непрацюючим двигуном.
7. Вимикати виріб вимикачем у разі раптової зупинки (зникнення напруги в електромережі, перевантаження електродвигуна).
8. Під час роботи обов'язково користуватися засобами індивідуального захисту.
9. Для запобігання пошкодженням ніколи не носити виріб за акумулятор, а зарядні пристрої за шнур електроживлення. Не обертати його навколо руки або інших частин тіла. Не тягнути за шнур, щоб вийняти вилку з розетки. Оберігати шнур від впливу високих температур, мастильних матеріалів та предметів із гострими краями.
10. Використовувати лобзикові полотна, призначені тільки для даного виду робіт.
11. Під час пиляння з утворенням пилу, створювати умови для додаткової вентиляції на робочому місці, використовувати відповідне обладнання для відведення тирси, якщо це можливо, в інших випадках користуватися засобами індивідуального захисту органів дихання.
12. Під час роботи не докладати надмірних робочих зусиль, оскільки це перевантажує механізм, знижує продуктивність та підвищує імовірність аварій та відмов.
13. Берегти виріб від впливу зовнішніх джерел тепла, хімічно активних речовин та не використовувати в умовах із наявністю подібних чинників.
14. Особливу увагу приділяти контролю надійності кріплення рухомих кінцевих робочих інструментів та затискних пристроїв, цілісності корпусу з діелектричного пластику та деталей електричного тракту – перемикачів, проводів, вилок, розеток.
15. Роботи виробом в зонах прокладки мереж трубопроводів або кабелів слід виконувати після їх попереднього відключення.
16. Не передавати виріб особам, які не мають права користування ним.
17. Не перевантажувати виріб тривалою роботою з максимальною потужністю.
18. Використовувати виріб тільки з аксесуарами і запасними частинами, дозволеними підприємством-виробником, використання ЗІП від виробника гарантує надійну роботу.

19. Тривалість безперервної роботи в кожному циклі повинна бути не більше 20 хвилин, тривалість перерви повинна бути не менше тривалості циклу роботи.
20. Для упередження затискання інструменту під час обробки необхідно слідкувати за наявністю зазору по всій довжині пиляння, на довгих деталях для цього залучати допомогу напарника та фіксуючі елементи (клини, струбцини).
21. Тримати виріб під час роботи двома руками за руків'я.
22. Забороняється експлуатувати виріб із приставних сходів.
23. Забороняється експлуатувати виріб із виявленими під час роботи такими недоліками:
- пошкодження вилки або шнура електроживлення;
  - пошкоджений вимикач або його нечітка робота;
  - Іскріння щіток на колекторі двигуна, що супроводжується появою вогню по колу на його поверхні;
  - витікання мастила з редуктора;
  - швидкість обертання падає до ненормальної величини;
  - корпус виробу перегрівається;
  - поява диму або запаху горілої ізоляції;
  - пошкодження або знос змінного робочого інструменту;
  - суттєві пошкодження корпусних деталей, руків'я.

#### **4.2.3 Вимоги безпеки після завершення роботи:**

- після закінчення роботи акумулятор має бути від'єднаний та заряджений, а виріб очищений від пилу та бруду з мийними засобами не агресивними до деталей виробу;
- зберігати виріб згідно з вимогами відповідного розділу цієї інструкції;
- під час зберігання виробу у приміщенні необхідно забезпечити нейтральне середовище, яке не руйнує матеріали виробу та електроізоляцію.

### **4.3 Вимоги безпеки в аварійних ситуаціях.**

**4.3.1** У разі виникнення аварійних ситуацій (несподівана відмова виробу або кінцевих змінних насадок під час виконання роботи, поява диму на агрегатах, займання виробу, припинення електропостачання, отримання сигналу про можливе наближення природних або техногенних катаклізмів):

- припинити роботи;
- повідомити за необхідності спецпідрозділи (пожежний, медичний, екологічний, спеціальний аварійний);
- вжити заходів з евакуації людей і матеріальних цінностей (за необхідності);

– почати ліквідацію наслідків аварії первинними засобами до прибуття спецпідрозділів, якщо такі отримали виклик, і до їхнього прибуття виставити пости, що обмежують доступ сторонніх у небезпечну зону;

– надати долікарську допомогу постраждалим.

**4.3.2** У разі нещасного випадку з травмуванням постраждалих перемістити в безпечне місце, викликати швидку медичну допомогу й надати долікарську допомогу. Для розблокування виробу в разі нещасного випадку невідкладно вивільнити всі органи керування, зупинити обігрів виріб та виконати вимоги п 4.3.1. Місце події захистити та зберегти недоторканим для роботи комісії з розслідування.

**4.3.3** Інформація для користувачів про залишкові ризики виробу.

Незважаючи на вжиті заходи безпеки, застосовані в конструкції, внаслідок порушення вимог безпечної експлуатації виріб має залишкові ризики:

- ризик займання;
- ризик отримання травм;
- ризик впливу пилу, який утворюється під час розпилювання;
- ризик нещасного випадку у разі порушення вимог безпеки цієї інструкції.

### **УВАГА!**

**Слідкувати за станом виробу. У разі відмови в роботі, появи запаху, характерного для горілої ізоляції, сильного стукоту, шуму, негайно вимкнути виріб, від'єднати акумулятор та звернутися до сервісного центру.**

## **5. РОБОТА ІЗ ВИРОБОМ**

### **УВАГА!**

**Забороняється починати роботу виробом, не виконавши вимоги з техніки безпеки, вказані в розділі «Заходи безпеки» цієї інструкції.**

### **5.1 Порядок введення в експлуатацію.**

#### **5.1.1 Контрольний огляд виробу.**

1. Зовнішнім оглядом переконатися у відсутності дефектів виробу.
2. Перевірити чіткість роботи клавіш/кнопок керування короткочасним натисканням, відповідність акумуляторної батареї конструкції виробу ТМ «VITALS», лінійки «M18».

**5.1.2** Встановлення, заміна різальних полотен (рис. 2), вказівки щодо зменшення шуму або вібрації.

## **УВАГА!**

---

1. Встановлювати й вилучати кінцевий інструмент необхідно тільки після повної зупинки полотна. Недотримання цієї вимоги може призвести до травмування користувача.
2. Встановлювати ріжуче полотно в патрон таким чином, щоб гладка крайка ріжучого полотна входила у паз напрямного ролика.
3. Товщина заготовки повинна відповідати максимальній глибині різку різального полотна.

В якості змінного інструменту для електролобзика найчастіше використовуються пиляльні полотна:

- із великим рідким зубом для швидкого, грубого різання м'якої деревини по прямій лінії або з великим радіусом;
- із середнім частим зубом для акуратного чистого різання м'якої, щільної, деревини, фанери, ДСП, пластику по прямій лінії або з великим радіусом;
- із середнім частим зворотнім зубом для акуратного чистого (без сколів) різання м'якої, щільної деревини, шпонованої фанери, ламінату, ламінованого ДСП, пластику по прямій лінії або з великим радіусом;
- із дрібним частим зубом для різання кольорових та чорних металів, пластику по прямій лінії;
- із середнім рівнобічним зубом для чистового (без відколів) фігурного різання за малими радіусам у м'якій, щільній, деревині, фанері, ДСП, пластику.

## **УВАГА!**

---

**Щоб уникнути торцевих відколів матеріалу – важливо обирати відповідний тип різального полотна.**

1. Від'єднати акумуляторну батарею, якщо вона встановлена.
2. Для встановлення полотна повернути та утримувати обойму (2, рис. 2) безключового SDS патрона-тримача проти годинникової стрілки.
3. Вставити хвостовик полотна (3, рис. 2) в гніздо патрона до упору і відпустити обойму.
4. Переконаватися в надійності фіксації пилкового полотна поворотом обойми патрона за годинниковою стрілкою до упору та спробувати витягнути полотно.
5. Демонтаж полотна виконувати аналогічно, змінюючи послідовність переходів.

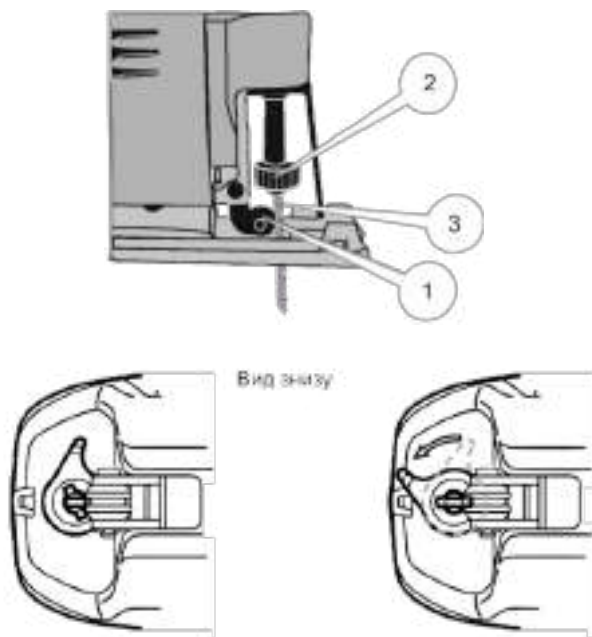
а) *полотно зафіксоване*б) *патрон-тримувач полотна розфіксований*

**Рисунок 2. Схема перевірки рівня мастила в картері двигуна.**

1 – направляючий ролик полотна. 2 – поворотна обойма патрона-утримувача полотна. 3 – різальне полотно для електролобзиків.

### 5.1.3 Регулювання швидкості виробу.

Швидкість виробу визначається частотою ходів штока за хвилину, змінюється користувачем східчасто під час роботи маховичком-регулятором (15, рис. 1) на 6 позицій.

Чим більший номер позиції регулятора, тим більше швидкість і навпаки.

### 5.1.4 Встановлення кута різання до вертикалі (рис. 3).

1. За допомогою торцевого ключа послабити гвинти тримача базової опори.
2. Відвести базову опору назад для звільнення її кутового ходу.
3. Перевести опору ліворуч або праворуч на необхідний кут розпили до вертикалі.
4. Зафіксувати опору в кутовому стані за допомогою зубчастого замка та гвинтів.
5. Переконалися від руки, що базова опора надійно зафіксована.

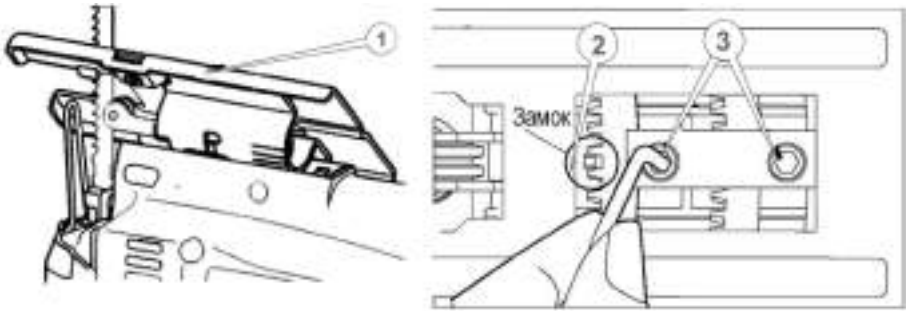

**Рисунок 3. Схема налаштування кута різання до вертикалі.**

1 – базова опора виробу. 2 – зубчастий замок кутового налаштування базової опори. 3 – гвинти фіксації та кріплення базової опори до виробу.

### 5.1.5 Встановлення (зняття) акумуляторної батареї.

1. Перед встановленням або зняттям акумуляторної батареї завжди тримати клавішу «Увімк/Вимк» вільною від натискання.
2. Для під'єднання акумуляторної батареї поєднати виступи на акумуляторі із пазами на корпусі виробу та з невеликим зусиллям посунути акумулятор у напрямку стрілки (рис. 4) до фіксації. Не рекомендовано докладати надмірних зусиль під час встановлення акумулятора. Якщо акумуляторна батарея під'єднується з зусиллям, це означає, що встановлення виконується невірно або в пази корпусу потрапив сторонній предмет.
3. Щоб зняти акумуляторну батарею, легко натиснути на кнопку фіксації батареї та не відпускаючи кнопку, із невеликим зусиллям потягнути акумулятор у напрямку від виробу.



**Рисунок 4. Схема встановлення акумуляторної батареї.**

1 – контактний стик лобзика та акумуляторної батареї; 2 – клавіша фіксації батареї; 3 – акумуляторна батарея ТМ «VITALS», лінійки інструментів «М18».

### 5.1.6 Зарядження акумуляторної батареї.

#### **УВАГА!**

**Не заряджати АКБ зарядним струмом, який перевищує ємність батареї, інакше строк служби батареї може скоротитися на 30 % і більше.**

**Акумуляторні батареї ТМ «VITALS», лінійки інструментів «M18» мають одночасно два входи різної конструкції: для зарядних пристроїв із клемним портом або циліндричним гніздом.**

#### 5.1.6.1 Перевірка рівня зарядження акумуляторної батареї.

1. З'єднати вихід зарядного пристрою із входом батареї (рис. 8, 9).
2. Під'єднати зарядний пристрій до мережі змінного струму та по індикаторам визначити рівень зарядженості, за необхідності зарядити батарею.



**Рисунок 5. Загальний вигляд акумуляторної батареї ТМ «VITALS», лінійки інструментів «M18».**

#### 5.1.6.2 Зарядження акумулятора.

1. Від'єднати акумуляторну батарею від виробу.
2. Під'єднати зарядний пристрій (рис. 6) до мережі змінного струму напругою 230 В, 50 Гц.
3. З'єднати вихід зарядного пристрою (рис. 6) із батареєю (рис. 5).
4. Контролювати ступінь зарядження акумулятора за кольором індикаторів (2, рис. 6).
5. Після закінчення зарядження (приблизно 1 година) від'єднати мережевий шнур від джерела електроживлення та від'єднати акумуляторну батарею від зарядного пристрою.

#### **УВАГА!**

**Для перших заряджень акумуляторної батареї потрібно більше часу. Час зарядження батареї може змінюватися залежно від температури довкілля.**



**а) із клемним портом**



**б) із циліндричним штекером**

**Рисунок 6. Загальний вигляд зарядних пристроїв ТМ «VITALS», лінійки інструментів «M18».**

1 - «євровилка» вхідної мережі змінного струму; 2 – світлові індикатори процесу заряджання акумуляторної батареї; 3 – штекер під'єднання акумуляторної батареї.

### **5.1.7 Пуск/зупинка виробу, настанова щодо навчання операторів.**

Експлуатувати цей виріб в якості операторів мають право користувачі, які пройшли навчання з правил безпечної експлуатації інструментів та пристосувань, правил безпечної експлуатації електроустановок, правил пожежної безпеки, вивчили вимоги безпеки та порядок роботи із виробом згідно з цією інструкцією, пройшли стажування на робочому місці. Використовувати виріб у побуті мають право дієздатні особи, які вивчили вимоги безпеки та порядок роботи із виробом згідно з цією інструкцією.

1. Під'єднати акумуляторну батарею до виробу.
2. Зайняти зручне робоче положення та натиснути куркову клавішу-регулятор «Увімк/Вимк». Більший хід куркової клавіші відповідає більшій швидкості. Перевірити роботу виробу без навантаження протягом хвилини.
3. Для вимкнення виробу відпустити куркову клавішу-регулятор «Увімк/Вимк».

**5.1.8** Встановлення режиму роботи системи маятникового ходу (рис. 7).

### **УВАГА!**

**Змінювати режим роботи системи маятникового ходу дозволяється лише після повної зупинки двигуна. Недотримання цієї вимоги може вивести виріб з ладу.**

1. Налаштувати перемикачем (13, рис. 1) режимів роботи маятникового ходу один з 4-х варіантів положення перемикача:

- «0» (відсутній маятниковий хід) - для розпилювання металу, пластиків, а також для фігурного та «чистового» розпилювання деревини, та деревовмісних композитів;
- «I» - для прискореного розпилювання деревини твердих порід;
- «II»- для розпилювання деревини середньої твердості;

- «III» - для розпилювання м'яких порід деревини.

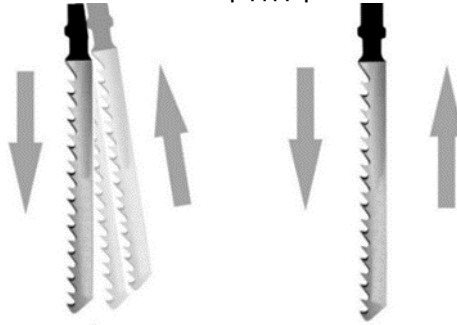

а) маятниковий хід

б) прямий хід

Рисунок 7. Схеми руху пилки.

## 5.2 Порядок експлуатації виробу.

1. Підготувати робоче місце, переконавшись, що поблизу немає сторонніх осіб, тварин.
2. Перевірити та вдягнути засоби індивідуального захисту.
3. Підготувати виріб до роботи згідно з пунктом 5.1.
4. У випадку можливої обробки фасадів заготовок встановити на базову опору пластикову накладку (до комплекту моделі не входить) для збереження поверхонь від подряпин металевою опорною.

### 5.2.1 Різання заготовки на частини (рис. 7).

1. Закріпити заготовку на верстаку за допомогою упорів, струбцин.
2. Нанести лінію розпила на поверхню заготовки.
3. Підготувати виріб для виконання різання згідно з п. 5.1.
4. Увімкнути виріб та, виконуючи вимоги безпеки розділу 4 цієї інструкції, поступово розпиляти заготовку. Опорна платформа повинна базуватися на поверхні заготовки.
5. Після виконання робіт вимкнути виріб.



Рисунок 7. Схема різання виробом.

## **УВАГА!**

**Працювати лобзиком з незафіксованою базовою опорою або без неї забороняється.**

### **5.2.2 Різання заготовки на частини з допомогою паралельного упору.**

1. Закріпити та налаштувати заготовку, виріб для різання на верстаку за допомогою упорів, струбцин та рейок, паралельного упору з комплекту або покупного комплекту упорів.
2. Нанести лінію розпила на поверхню заготовки.
3. Підготувати виріб для виконання різання згідно з п. 5.1.
3. Встановити базову поверхню паралельного упору на направляючу поверхню.
4. Увімкнути виріб та, виконуючи вимоги безпеки розділу 4 цієї інструкції, поступово розпилити заготовку.
5. Після виконання робіт вимкнути виріб.

### **5.3 Рекомендації з ефективного використання виробу.**

1. Для забезпечення максимальної продуктивності та високої якості різі використовувати тільки різальні полотна, які відповідають цілям операції та виду матеріалу.
2. Для досягнення рівномірного розпилювання та стабільності роботи виробу використовувати мінімальне зусилля подачі та обґрунтований вертикальний тиск.
3. Під час різі по прямій лінії розпилювати заготовку тільки в одному напрямку (від краю до краю) – не слід різати спочатку до середини заготовки, із подальшим розпилом її з протилежного боку.
4. Якщо спостерігається підвищена вібрація під час роботи слід замінити полотно на інше з більш дрібним зубом.
5. Якщо різання м'якого металу супроводжується постійним засмічуванням зубців стружкою, слід замінити полотно на інше з більшим зубом.
6. Для розпилювання металів рекомендується по лінії різі з протилежного боку наносити відповідну мастильно-охолоджуючу рідину (індустріальне мастило тощо). Це підвищить продуктивність, забезпечить охолодження полотна та збільшить термін його служби.
7. Для виконання прямолінійного різі використовувати додаткові напрямні.
8. Рекомендації з вибору відповідної частоти ходів штоку:
  - низька частота ходів штоку краща на початку пропилю;
  - середня частота ходів штоку оптимальна для різання пластмаси, ламінованих матеріалів;

– висока частота ходів штоку дає кращі результати для різання деревини, алюмінію, латуні, міді.

9. Своєчасно використовувати можливості режимів маятникового ходу для отримання кращої чистоти обробки та продуктивності.

10. Використання витратних матеріалів, змінних насадок та запчастин ТМ «VITALS» гарантує високу ефективність робіт.

#### **УВАГА!**

*Заготовка повинна бути надійно закріплена, а лінія різу повинна розташовуватися якомога ближче до точок фіксації заготовки, для запобігання вібрації її вільних частин.*

#### **УВАГА!**

*Від'єднувати акумуляторну батарею під час перерв та після роботи.*

#### **УВАГА!**

*За надмірного бокового зусилля на пиляльне полотно виникає імовірність його розламування та пошкодження заготовки.*

#### **УВАГА!**

*Інструкція з експлуатації виробу не є вичерпним посібником із технології робіт. Для отримання більш докладної інформації звернутися до спеціальних довідників з технології або фахівців.*

### **5.4 Завершення роботи із виробом.**

1. Вимкнути виріб.
2. Від'єднати від'єднати акумуляторну батарею та зарядити її.
3. Демонтувати кінцеві інструменти.
4. Оглянути виріб на відсутність пошкоджень.
5. Очистити виріб від пилу та відходів. Забороняється використовувати для цих цілей агресивні до пластмаси, гуми й металів очисники (наприклад, ацетон, розчинники, кислоти тощо).
6. Розташувати виріб у визначеному місці для зберігання, згідно з вимогами відповідного розділу. Рекомендується зберігати виріб у заводському пакуванні. Діти не повинні мати доступ до виробу.

## **6. ТЕХНІЧНЕ ОБСЛУГОВУВАННЯ**

**6.1** Виріб обладнаний сучасним електричним двигуном, який розроблений для тривалої роботи.

Проте, дуже важливо регулярно проводити нескладні роботи з технічного обслуговування, вказані в цьому розділі. Технічне обслуговування рекомендується проводити досвідченим спеціалістам сервісного центру.

## **УВАГА!**

***Перед початком робіт із технічного обслуговування виробу вимкнути електродвигун та від'єднати акумуляторну батарею.***

Передбачені такі види технічного обслуговування:

- періодичний контрольний огляд;
- технічне обслуговування.

**6.1 Періодичний контрольний огляд** виконується до та після використання виробу і передбачає:

- огляд стану виробу, акумулятора на наявність механічних і термічних ушкоджень, у випадку їх виявлення звернутися до сервісного центру;
- очищення корпусу виробу від бруду й пилу, мають виконуватися м'якою тканиною, якщо на корпусі наявні плями, видалити їх за допомогою зволоженої тканини з мийними засобами, не агресивними до матеріалів виробу, у процесі очищення виробу не використовувати абразивні матеріали, розчинники;
- перевірку стану нарізних з'єднань та підтягування їх за необхідності;
- заміна або заряджання акумуляторної батареї;
- заміну пилок у міру необхідності.

У разі виявлення механічних і термічних пошкоджень виробу звернутися до сервісного центру.

Чистити корпус необхідно м'якою тканиною. Не допускати потрапляння стружки, пилу та бруду у вентиляційні отвори.

## **6.2 Технічне обслуговування у сервісному центрі передбачає:**

- заміну колекторних щіток електродвигуна;
- перевірку стану та заміну за необхідності підшипників, ротора електродвигуна;
- заміну мастила рухомих деталей виконувати не рідше одного разу на рік у разі постійного побутового використання не менше 5 годин на тиждень або разом із заміною дефектної деталі під час демонтажу корпусу;
- перевірку стану електричних ланцюгів, вимикачів струму та діагностика акумуляторної батареї;
- перевірку діелектричної стійкості ізоляції обмоток двигуна кожні 3 роки користування або після тривалого зберігання в умовах вологого приміщення.

## 7. ТРАНСПОРТУВАННЯ ТА ЗБЕРІГАННЯ

### 7.1 Транспортування.

Транспортування виробу допускається всіма видами транспорту, які забезпечують його збереження відповідно до загальних правил перевезень. Порядок транспортування акумуляторів повинен відповідати правилам перевізника.

Перед зміною робочого місця необхідно вимкнути виріб.

Під час транспортування виробу на великі відстані необхідно від'єднувати акумуляторну батарею.

Перед транспортуванням зарядного пристрою від'єднати його від мережі електроживлення та не переносити за шнур електроживлення.

Під час вантажно-розвантажувальних робіт і транспортування перфоратор не має зазнавати ударів та впливу атмосферних опадів.

### 7.2 Зберігання.

Зберігати виріб рекомендується в приміщенні, яке добре провітрюється, за температури від +5 до +40 °С із відносною вологістю повітря не більше 90 %. Акумуляторна батарея повинна бути зарядженою

Перед тривалим зберіганням:

1. Від'єднати акумуляторну батарею та зарядити.
2. Від'єднати різальне полотно..
3. Видалити пил, бруд на зовнішніх поверхнях виробу.
4. Кожні 3 місяці виконувати заряджання батареї. Батарея розряджена повністю відновленню не підлягає.

### **УВАГА!**

***Зберігати виріб в одному приміщенні з горючими речовинами, кислотами, лугами, мінеральними добривами та іншими агресивними речовинами забороняється. Після відносно тривалого зберігання рекомендується прогріти двигун роботою без навантаження протягом кількох хвилин.***

## 8. УТИЛІЗАЦІЯ

Не викидати виріб із побутовими відходами! Виріб, у якого завершився термін експлуатації, знаряддя та пакування мають здаватися на утилізацію та повторне перероблення.

Інформацію про утилізацію ви можете отримати у місцевій адміністрації.

## 9. МОЖЛИВІ НЕСПРАВНОСТІ ТА СПОСОБИ ЇХНЬОГО УСУНЕННЯ (таблиця 3)

Таблиця 3

| Опис недоліків*   | Можлива причина   | Способи усунення   |
|---|---|--|
| Виріб під час натискання на пускову клавішу не працює                           | Відсутній електричний контакт на лінії подачі електроживлення | Відновити контакт або звернутися до сервісного центру    |
|   | Пошкоджений електричний двигун                                | Звернутися до сервісного центру                          |
|   | Зіпсована клавіша «Увімк/Вимк»                                | Звернутися до сервісного центру                          |
| Потужності електричного двигуна недостатньо, під час роботи чуто незвичний звук | Надмірний тиск подачі   | Змінити режим роботи                                     |
| Після натискання на пускову клавішу двигун працює, а пилка не рухається         | Редуктор вийшов з ладу  | Звернутися до сервісного центру                          |
| Не регулюється швидкість електричного двигуна                                   | Пошкоджена пускова клавіша або регулятор                      | Звернутися до сервісного центру                          |
| Двигун вмикається на деякий час і «клинить»                                     | Надмірне навантаження на двигун                               | Змінити подачу, вимкнути до охолодження                  |
| Корпус виробу перегрівається  | Електричний двигун пошкоджений                                | Змінити режим роботи.<br>Звернутися до сервісного центру |

\*Наданий перелік не може враховувати усі можливі ситуації, у випадку ускладнень звернутися до фахівців сервісного центру ТМ «VITALS».

## 10. ГАРАНТІЙНІ ЗОБОВ'ЯЗАННЯ

Гарантійний строк експлуатації виробів ТМ «Vitals» та умови гарантії вказані в гарантійному талоні (Додаток 1) і встановлюються від дати роздрібного продажу. Строк служби цієї продукції становить 3 (три) роки від дати роздрібного продажу та залежить від інтенсивності використання. Строк зберігання та придатності становить 10 (десять) років від дати випуску продукції.

Цей виріб не потребує проведення додаткових проектних робіт для уведення в експлуатацію.

Протягом гарантійного терміну експлуатації дефектні деталі та вузли будуть замінюватися за умови дотримання вимог інструкції та відсутності ушкоджень, пов'язаних із порушенням вимог експлуатації, зберігання і транспортування виробу.

Гарантійне усунення несправностей здійснюється через ремонт або заміну несправних частин виробу в сервісних центрах ТМ «Vitals». Дата

виготовлення виробу визначається за серійним номером товару в партії, який складається з дев'ятох цифр та має вигляд – ММ.УУ.ЗЗЗЗЗ, який розшифровується:

ММ – місяць виготовлення;

УУ – рік виготовлення;

ЗЗЗЗЗ – порядковий номер виробу в партії.

## 11. ДЕКЛАРАЦІЯ ВІДПОВІДНОСТІ

1. Декларування відповідності виробу на території України проводить представник виробника, ТОВ «ТД «АМТ», Україна, 69000, Запорізька обл., місто Запоріжжя, вул. Штабна, будинок 13, приміщення 23, т. 0 800 301 400.

Наведений виріб відповідає вимогам чинних технічних регламентів та стандартів України. Декларації складаються українською мовою.

2. Декларація про відповідність виробу стосується винятково виробів у тому стані, у якому вони введені в обіг, і не охоплює компонентів та/або змін, які були пізніше впроваджені у виробі кінцевим користувачем.

До оцінки відповідності залучається представник виробника, який долучає орган із оцінки відповідності як третю сторону, незалежну від організації або виробів, які він оцінює.

За результатами оцінки відповідності залучений незалежний, призначений для подібних робіт, орган оформлює сертифікат відповідності або сертифікат типу, перевіряє текст декларації та реєструє у своєму реєстрі.

3. Декларація про відповідність виробу містить такі дані:

– повне найменування та місцезнаходження виробника і його уповноваженого представника;

– повне найменування та місцезнаходження особи-резидента України, уповноваженої виробником на збирання технічного файлу;

– опис і ідентифікаційні дані машини, що охоплюють узагальнене найменування, функції, модель, тип, серійний номер і комерційну назву;

– відомості про те, що машина відповідає положенням Технічного регламенту безпеки машин, і в разі потреби відомості про відповідність машини іншим технічним регламентам та/або іншим вимогам, яким відповідає машина;

– найменування, місцезнаходження та ідентифікаційний номер призначеного органу з оцінки відповідності та номер сертифіката перевірки типу машини;

– у разі необхідності найменування, місцезнаходження та ідентифікаційний номер призначеного органу з оцінки відповідності, яким схвалено систему керування якістю;

– посилання в разі необхідності на:

- національні стандарти, що застосовуються;
- інші нормативні документи, що застосовуються;
- місце й дату декларування;
- зазначення персональних даних і підпис особи, уповноваженої на оформлення декларації від імені виробника або його уповноваженого представника.

4. Уповноважений представник виробника машини на території України зберігає оригінал декларації про відповідність машини протягом щонайменше 10 років від дати виготовлення останньої машини. Скановані копії оригіналу декларації безперешкодно надаються споживачу під час передачі товару.

## 12. УМОВНІ ПОЗНАЧЕННЯ (таблиця 4)

Таблиця 4

| Позначення   | Пояснення  |
|--|--|
| В (V)  | вольт  |
| А (A)  | ампер  |
| Гц (Hz)  | герц   |
| Вт (W)   | ват  |
| об/хв (rpm)  | оберти на хвилину  |
| мм (mm)  | міліметр   |
| кг (kg)  | кілограм   |
| Пост., імп., предст., вир. та підпр., яке прийм. прет. спож. | Постачальник, імпортер, представник виробника на території України та підприємство, яке приймає претензії споживачів |

**ГАРАНТІЙНИЙ ТАЛОН**

№ \_\_\_\_\_

Під час придбання виробу (товару) вимагайте перевірки комплектності, наявності інструкції, працездатності виробу та правильного заповнення гарантійного талона у вашій присутності.

Постачальник, імпортер, представник виробника та підприємство, яке приймає претензії споживачів на території України: ТОВ «ТД «АМТ», Україна, 69000, Запорізька обл., місто Запоріжжя, вул. Штабна, будинок 13, приміщення 23, т. 0 800 301 400.

Адреси сервісних центрів, їхні контакти ви можете знайти на сайті, [vitals.ua](http://vitals.ua) або за телефоном 0 800 301 400.

|  |                             |
|--|-----------------------------|
| Найменування товару                        | <b>Лобзик акумуляторний</b> |
| Торговельна марка                          | <b>Vitals</b>               |
| Серія                                      | <b>Vitals</b>               |
| Лінійка інструментів                       | <b>M18</b>                  |
| Модель                                     | <b>Ef 1865cl</b>            |
| Серійний номер                             |                             |
| Торговельна організація                    |                             |
| Адреса торговельної організації            |                             |
| Виріб перевірів і продав                   |                             |
| Строк гарантії на товар                    | <b>3 (три) роки</b>         |
| Печатка або штамп торговельної організації |                             |
| Ціна                                       |                             |
| Дата продажу                               |                             |

Задоволення претензій споживачів на території України здійснюється відповідно до Закону України «Про захист прав споживачів». Виробник та його адреса вказані на виробі та в експлуатаційних документах. Якщо вказати їх на виробі неможливо, то тільки в експлуатаційних документах або на пакованні.

Інформація про товар, яка вказана в гарантійному талоні, має відповідати вказаній на товарі, в експлуатаційній документації та пакованні. За згодою споживача, під час купівлі, гарантія може бути оформлена в електронному вигляді через онлайн-сервіси продавця.

Виріб відповідає вимогам технічної документації виробника, чинним вимогам та стандартам України, вказаним у сертифікатах відповідності, та/або деклараціях відповідності технічним регламентам.

Виробник (представник виробника, імпортер, постачальник, продавець) гарантує відповідність виробу (товару) вимогам, зазначеним

у нормативних документах, за умови дотримання споживачем правил, які вказані в експлуатаційних документах (інструкції з експлуатації). Виробник (продавець) гарантує можливість використання товару за призначенням протягом строку гарантії. Гарантійний термін експлуатації – термін, протягом якого гарантується використання товару та складових частин за призначенням, за умови дотримання споживачем правил користування і протягом якого виконуються гарантійні зобов'язання.

Гарантійний строк (термін) експлуатації товару на території України поширюється на продукцію, вказану вище та вказаний в таблиці. Роботи з гарантійного ремонту (обслуговування) виконуються для споживача безоплатно.

Вимоги споживача розглядаються після пред'явлення споживачем розрахункового документа, а щодо товарів, на які встановлено гарантійний строк, – технічного паспорта чи іншого документа, що його замінює, з позначкою про дату продажу. Вимоги споживача щодо технічно складних побутових товарів – після пред'явлення розрахункового документа, передбаченого Законом України «Про застосування реєстраторів розрахункових операцій у сфері торгівлі, громадського харчування та послуг», та технічного паспорта чи іншого документа, що його замінює, з позначкою про дату продажу.

У разі оформлення гарантії в електронному вигляді розрахунковий документ залишається єдиним матеріальним підтвердженням купівлі.

На гарантійний ремонт приймаються вироби (товари) у чистому вигляді, без змінних знарядь та аксесуарів, у первісному стані.

Для гарантійного ремонту звертайтеся винятково в сервісні центри торгової марки «Vitals».

Ремонт за гарантією має здійснюватися кваліфікованими фахівцями із використанням оригінальних запасних частин виключно в спеціалізованому центрі. Замінені за гарантією деталі та вузли переходять у розпорядження сервісного центру.

Гарантійний термін експлуатації збільшується на час перебування товару в ремонті (час користування споживачем аналогічним товаром з обмінного фонду до гарантійного терміну не додається). Зазначений час обчислюється від дня звернення споживача до виконавця (продавця, виробника) з вимогою про усунення недоліків.

Якщо з технічних причин ремонт виробу неможливий, сервісний центр видає акт із експертним висновком, на підставі якого споживач здійснює повернення або заміну товару.

**ГАРАНТІЙНІ ЗОБОВ'ЯЗАННЯ НЕ НАДАЮТЬСЯ У РАЗІ:**

1. Відсутності гарантійного талона або неможливості його прочитати, неправильного або неповного його заповнення, відсутності в ньому дати продажу, печатки (штампа) і підпису продавця, серійного номера виробу.\*
2. Відсутності розрахункового документа касового (товарного) чека або накладної.
3. Наявності виправлень у гарантійному талоні.
4. Відсутності, зміни, знищення серійного номера виробу (товару), або невідповідності серійного номера виробу, вказаному в гарантійному талоні.
5. Відсутності, порушення чи зміни пломби на виробі (якщо вона передбачена).
6. Використання виробу не за призначенням або із рівнем промислових навантажень.
7. Недотримання правил періодичного технічного обслуговування, вказаних в інструкції з експлуатації (заміни мастила, сальників, колекторних щіток, зубчастих пасків тощо), що стало причиною виходу виробу із ладу.
8. Наявності механічних пошкоджень, які вплинули на функціональність виробу.
9. Наявності недоліків, у результаті порушення режимів зберігання.
10. Самостійного ремонту або модернізації виробу споживачем чи третіми особами поза сервісними центрами.
11. Недоліків, що виникли внаслідок стихійного лиха.
12. Наявності впливу високої температури чи відкритого вогню.
13. Наявності повного природного зносу в результаті надмірної інтенсивної експлуатації.
14. Пошкодження штепсельної вилки внаслідок недостатнього (поганого) електричного контакту, відсутності штепсельної вилки.
15. Виходу з ладу одночасно статора й ротора: недотримання часових інтервалів під час роботи з інструментом, перегріву внаслідок забруднення вентиляційних каналів, перевищення споживчої потужності.

*\* У разі оформленого електронного гарантійного талона пункт не діє.*

**ГАРАНТІЙНІ ЗОБОВ'ЯЗАННЯ НЕ ПОШИРЮЮТЬСЯ НА ВИТРАТНІ ЕЛЕМЕНТИ ТА АКСЕСУАРИ, ЯКЩО ЇХНЯ ЗАМІНА ПЕРЕДБАЧЕНА КОНСТРУКЦІЄЮ ТА НЕ ПОВ'ЯЗАНА З РОЗБИРАННЯМ ВИРОБУ:**

1. Комплектовання (підставки, кріпильні елементи, змінний інструмент, елементи живлення, паси, свічки запалювання та розжарювання, ланцюги, ножі та катушки для волосіні, колеса, повітряні та паливні фільтри, щітки, ножі, адаптери ножів, змінні рукави, байонетні роз'єми, запобіжники, опорні фланці під різальні гарнітури, мембрани електричного фарбопульта, знімні руків'я, зварювальні кабелі, аксесуари тощо), документація в комплекті виробу.

2. Неповну комплектацію виробу, яка могла бути виявлена під час його продажу.

|                            |  |   |
|----------------------------|--|---|
| Виріб                      |  |   |
| Модель                     |  |   |
| Серійний номер             | □ □ □ □ □ □ □ □ □ □                    |   |
| Вилучено (дата):           | Торговельна організація                |   |
| □ □ . □ □ . □ □ □ □        | Дата продажу                           | □ □ . □ □ . □ □ □ □                       |
| Видано (дата):             |  |   |
| □ □ . □ □ . □ □ □ □        |  |   |
|                            |  |   |
| Майстер<br>(ПІБ та підпис) | Печатка або штамп<br>сервісного центру | Печатка або штамп<br>торгової організації |

ВІДРИВНИЙ ТАЛОН

|                            |  |   |
|----------------------------|--|---|
| Виріб                      |  |   |
| Модель                     |  |   |
| Серійний номер             | □ □ □ □ □ □ □ □ □ □                    |   |
| Вилучено (дата):           | Торговельна організація                |   |
| □ □ . □ □ . □ □ □ □        | Дата продажу                           | □ □ . □ □ . □ □ □ □                       |
| Видано (дата):             |  |   |
| □ □ . □ □ . □ □ □ □        |  |   |
|                            |  |   |
| Майстер<br>(ПІБ та підпис) | Печатка або штамп<br>сервісного центру | Печатка або штамп<br>торгової організації |

ВІДРИВНИЙ ТАЛОН

|                            |  |   |
|----------------------------|--|---|
| Виріб                      |  |   |
| Модель                     |  |   |
| Серійний номер             | □ □ □ □ □ □ □ □ □ □                    |   |
| Вилучено (дата):           | Торговельна організація                |   |
| □ □ . □ □ . □ □ □ □        | Дата продажу                           | □ □ . □ □ . □ □ □ □                       |
| Видано (дата):             |  |   |
| □ □ . □ □ . □ □ □ □        |  |   |
|                            |  |   |
| Майстер<br>(ПІБ та підпис) | Печатка або штамп<br>сервісного центру | Печатка або штамп<br>торгової організації |

ВІДРИВНИЙ ТАЛОН

Виріб після гарантійного ремонту отримав у робочому стані,  
без дефектів. Претензій не маю.

|  |  |  |
|--|--|--|
|  |  |  |
|--|--|--|

Дата

ПІБ покупця

Підпис покупця

Виріб після гарантійного ремонту отримав у робочому стані,  
без дефектів. Претензій не маю.

|  |  |  |
|--|--|--|
|  |  |  |
|--|--|--|

Дата

ПІБ покупця

Підпис покупця

Виріб після гарантійного ремонту отримав у робочому стані,  
без дефектів. Претензій не маю.

|  |  |  |
|--|--|--|
|  |  |  |
|--|--|--|

Дата

ПІБ покупця

Підпис покупця









VITALS.UA