



Обогреватель
керамический

Руководство по
эксплуатации



Модель CSH-2050

Содержание

Содержание.....	3
1. Общие положения.....	4
2. Технические данные.....	4
3. Комплектность.....	4
4. Требования безопасности.....	5
5. Подготовка к работе и порядок работы.....	6
6. Правила хранения и обслуживания.....	9
7. Гарантийные обязательства.....	9

1. ОБЩИЕ УКАЗАНИЯ

1.1 Обогреватель керамический «ELEMENT» (далее по тексту - обогреватель) предназначен для обогрева бытовых помещений.

1.2 Перед началом эксплуатации обогревателя, внимательно ознакомьтесь с настоящим руководством, в котором содержится важная информация, касающаяся Вашей безопасности, а также рекомендации по правильному использованию обогревателя и уходу за ним. Сохраните данную инструкцию для дальнейшего пользования.

1.3 После хранения обогревателя в холодном помещении или перевозки его в зимних условиях, дайте прогреться обогревателю до комнатной температуры в течение 2-3 часов перед включением его в работу.

1.4 Помните, что обогреватель предназначен исключительно для эксплуатации в быту.



ВНИМАНИЕ!

Покупая обогреватель, требуйте проверки его работоспособности, комплектности и отсутствия механических повреждений, наличия отметки о дате продажи, штампа магазина и подписи продавца. После продажи претензии по некомплектности и механическим повреждениям не принимаются.

2. ТЕХНИЧЕСКИЕ ДАННЫЕ

Максимальная потребляемая мощность, Вт.....	1800
Минимальная потребляемая мощность, Вт.....	1100
Номинальное напряжение, В.....	220 ± 22
Род тока.....	переменный
Номинальная частота, Гц.....	50 ± 1

ПРИМЕЧАНИЕ

Завод-изготовитель оставляет за собой право вносить в конструкцию обогревателя незначительные изменения, не влияющие на его работу.

3. КОМПЛЕКТНОСТЬ

Обогреватель керамический «ELEMENT»	1 шт.
Пульт управления.....	1 шт.
Инструкция по эксплуатации.....	1 экз.
Гарантийный талон.....	1 экз.

4. ТРЕБОВАНИЯ БЕЗОПАСНОСТИ

- Обогреватель предназначен исключительно для использования в быту.
- Использование обогревателя не по назначению и несоблюдение мер безопасности может нанести вред Вашему здоровью, привести к возникновению пожара или поломке прибора.
- **ВНИМАНИЕ! Не используйте прибор вблизи ванн, душевых, бассейнов или помещениях с повышенной влажностью.**
- Перед началом эксплуатации убедитесь, что характеристики Вашей сети соответствуют техническим данным обогревателя.
- Будьте внимательны в случае эксплуатации обогревателя возле детей. Не оставляйте работающий обогреватель без присмотра.
- Для уменьшения риска поражения электрическим током проверьте соответствие вилки обогревателя и электророзетки. В случае несоответствия обратитесь за помощью к специалисту.
- По возможности старайтесь избегать использования удлинительного шнура, т.к. это увеличивает риск возникновения пожара. Для предотвращения перегрузки электросети не включайте более одного обогревателя в сеть.
- Каждый раз перед включением обогревателя осмотрите его. При наличии повреждений прибора и/или сетевого шнура ни в коем случае не включайте прибор в розетку.
- Не используйте обогреватель с поврежденным сетевым шнуром или вилкой, после сбоя в работе, падения или после какого-либо другого повреждения. При подозрении на повреждение доставьте обогреватель в сервисную службу для проверки, ремонта или настройки.
- Не производите ремонт прибора самостоятельно. Ремонт должен производиться только квалифицированными специалистами сервисного центра.
- По окончании эксплуатации, чистке или поломке прибора всегда вынимайте вилку из розетки.
- Не перемещайте прибор, держа его за сетевой шнур. Для отключения прибора от сети поверните выключатель в положение "выключено" и выньте вилку из розетки. При отключении не тяните за сетевой шнур прибора, держитесь за штепсельную вилку.
- Запрещается блокировать воздухозаборное или выпускное отверстие обогревателя во время эксплуатации. Это может привести к поражению электрическим током, возникновению пожара или поломке обогревателя.
- Не располагайте обогреватель около мягких поверхностей (например, кровать), которые могут блокировать воздухозаборное или выпускное отверстие обогревателя.
- Всегда устанавливайте обогреватель на твердой ровной поверхности. Размещайте шнур таким образом, чтобы ни обогреватель, ни другие предметы не касались его, а также он не мешал свободному передвижению в помещении. Не прокладывайте шнур под напольным покрытием.
- Место подачи горячего воздуха имеет высокую температуру. Не прикасайтесь к нему. Для перемещения обогревателя воспользуйтесь ручкой. Убедитесь в том, что легковоспламеняющиеся предметы (мебель, подушки, постельное белье, бумаги, одежда и занавески) находятся на расстоянии не менее 0,9 м от передней поверхности обогревателя и 0,3 м от боковых и задней поверхностей обогревателя.
- Не используйте обогреватель в потенциально пожаро- и взрывоопасных помещениях.
- Не используйте обогреватель вне закрытых помещений.
- **ВНИМАНИЕ! Категорически запрещается накрывать обогреватель во время работы.**
- Не размещайте обогреватель непосредственно под розеткой.
- Обогреватель оснащен звуковым сигнализатором для предупреждения в случае перегрева деталей прибора. **ПРИ ПОЯВЛЕНИИ ЗВУКОВОГО СИГНАЛА НЕМЕДЛЕННО ОТКЛЮЧИТЕ ОБОГРЕВАТЕЛЬ И ПРОВЕРЬТЕ ЕГО!**



ВНИМАНИЕ!

При перемещении обогревателя и во время подготовки к работе обогреватель должен быть отключен от электрической сети.

Управление работой обогревателя можно производить как с панели управления, расположенной в верхней части обогревателя (см. Рис.4) так и с пульта дистанционного управления (см. Рис.5). Для работы пульта дистанционного управления необходимо две батарейки, для их установки снимите крышу, расположенную на задней поверхности пульта дистанционного управления, вставьте батарейки в соответствии с указателями, и закройте крышку.



Рис. 1

Рис. 2

Рис. 3

- | | |
|--------------------------|--------------------------|
| A Выход горячего воздуха | G Выход горячего воздуха |
| B Часть корпуса нижняя | H Кнопка вкл./выкл. |
| C Корпус | I Ручка |
| D Металлическая сетка | J Вход воздуха |
| E Индикатор питания | K Шнур |
| F Панель управления | |

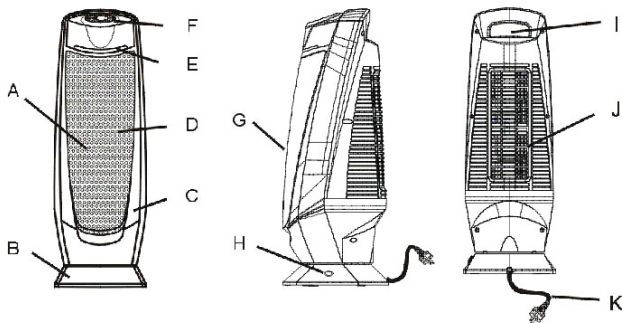
5.1 Установите обогреватель на твердую ровную поверхность. Для предотвращения возникновения пожара данная модель обогревателя оснащена устройством автоматического отключения в случае падения обогревателя, расположенным на основании обогревателя .

5.2 Включите обогреватель в розетку.

5.3 Нажмите включатель, расположенный на основании обогревателя (см. Рис.2), при этом должен появиться звуковой сигнал и зажечься контрольная лампа электросети.



ВНИМАНИЕ!

Во время работы детали обогревателя имеют высокую температуру.

Панель управления



Рис. 4

Пульт управления



Рис.5

5.4 Для включения обогревателя нажмите на панели управления кнопку **Power** (Рис. 4) или кнопку **Power** на пульте ДУ. При этом на дисплее отобразится текущее значение температуры помещения. По умолчанию обогреватель начнет работу в максимальном режиме (1800 Вт) и на дисплее загорится индикатор максимального режима работы. Для переключения обогревателя на минимальный режим работы (1100Вт) нажмите на панели управления кнопку **Mode** или на пульте ДУ кнопку **Mode**. Последующее нажатие этих кнопок переключит обогреватель на автоматический режим работы. При этом на дисплее будет отражено установленное значение температуры.

5.5 Для выключения обогревателя нажмите кнопку **Power** (или кнопку **Power** на пульте ДУ) и выключатель, расположенный на основании (см. Рис.2), а затем отсоедините обогреватель от электросети.

РЕЖИМ ВРАЩЕНИЯ. Эта функция доступна в любом режиме работы обогревателя. Для включения функции вращения обогревателя нажмите кнопку (**OSC.**). Для прекращения вращения обогревателя нажмите эту кнопку еще раз.

ТАЙМЕР. Эта функция доступна в любом режиме работы обогревателя. Она позволяет установить длительность работы обогревателя от 0,5 до 7,5 часов. Для включения функции "таймер" нажмите кнопку **Timer** и удерживайте её около 2 секунд, при этом на дисплее начнет мигать индикатор "0.5" (см. Рис.5). Для увеличения значения времени нажмите клавишу **Timer** еще, при этом значение времени будет изменяться с интервалом 0,5 ч до тех пор, пока не будут зажжены все индикаторы времени. При установке таймера с пульта ДУ нажмите кнопку **SET TIME**.

После установки таймера отсчет времени будет производиться с интервалом 0,5 ч и на дисплее будет отображено оставшееся время работы обогревателя до тех пор, пока обогреватель автоматически не отключится.

МЕРЫ БЕЗОПАСНОСТИ

Данная модель обогревателя оснащена звуковым аварийным сигналом в случае перегрева частей обогревателя. При срабатывании звукового аварийного сигнала немедленно выключите обогреватель и проведите осмотр обогревателя.

ЗАПРЕЩАЕТСЯ ЭКСПЛУАТАЦИЯ ОБОГРЕВАТЕЛЯ С РАБОТАЮЩИМ ЗВУКОВЫМ АВАРИЙНЫМ СИГНАЛОМ.

Для предотвращения перегрева обогреватель оснащен предохранителем. По достижении критической температуры прибора, обогреватель автоматически выключится. Для дальнейшей работы отключите вилку от электророзетки и дайте обогревателю остыть 10 минут, затем включите обогреватель в электросеть и установите необходимые режимы работы.

Если обогреватель не начинает работу или внезапно выключился, то необходимо позаботиться о предотвращении перегрева прибора (как описано выше) и выполнить следующее:

- убедитесь, что обогреватель подключен к действующей розетке электропитания.
- проверьте настройки термостата. Обогреватель мог отключиться, так как температура в помещении достигла требуемого уровня.

6. ПРАВИЛА ОБСЛУЖИВАНИЯ И ХРАНЕНИЯ

Очистку обогревателя проводите не менее одного раза в месяц, в случае сильного загрязнения очистку можно проводить чаще.

Перед чисткой отключите обогреватель от сети и дайте ему остыть.

Решетки обогревателя можно чистить с помощью щетки пылесоса. Это удалит пыль, скопившуюся внутри обогревателя. Не разбирайте обогреватель. Не снимайте защитную решетку. Протрите корпус обогревателя мягкой тканью. **(НЕ ИСПОЛЬЗУЙТЕ РАСТВОРИТЕЛИ ИЛИ ЖИДКОСТИ СОДЕРЖАЩИЕ СПИРТ).**

Не скребите поверхность обогревателя острыми твердыми инструментами или средствами, содержащими абразивные вещества.

Храните обогреватель в оригинальной упаковке вместе с инструкцией, в сухом прохладном месте.

7. ГАРАНТИЙНЫЕ ОБЯЗАТЕЛЬСТВА

ELEMENT™ гарантирует нормальную работу обогревателя в течение 12 месяцев со дня его продажи через розничную торговую сеть.

Предприятие-изготовитель не несет ответственность в случае:

- самостоятельного ремонта обогревателя потребителем;
- использования обогревателя не по назначению;
- несоблюдения потребителем требований настоящего руководства по эксплуатации;
- небрежного хранения и транспортировки обогревателя покупателем или торговой организацией;
- наличия механических повреждений.

При отсутствии в городе гарантийной мастерской владелец передает отказавший в работе обогреватель вместе с руководством по эксплуатации и гарантийным талоном, в торгующую организацию, в которой был приобретен этот обогреватель. Также владелец должен подать заявление с указанием характера неисправности обогревателя.

**В СРОК ГАРАНТИИ НЕ ВХОДИТ
ВРЕМЯ НАХОЖДЕНИЯ ОБОГРЕВАТЕЛЯ В РЕМОНТЕ.**



ELEMENT

www.element-global.com