



INTERTOOL.ua

ИНСТРУМЕНТ В КАЖДЫЙ ДОМ

ІНСТРУКЦІЯ З ЕКСПЛУАТАЦІЇ ІНСТРУКЦИЯ ПО ЭКСПЛУАТАЦИИ

UA

RU

ПИЛА ТОРЦЮВАЛЬНА/ ПИЛА ТОРЦОВОЧНАЯ DT-0621



061

Будь ласка, прочитайте і ознайомтесь з посібником з експлуатації перед використанням та дотримуйтесь правил безпеки і інструкцій щодо застосування. Недотримання інструкції може призвести до травм або поломки інструменту.

Пожалуйста, прочитайте и ознакомьтесь с пособием по эксплуатации перед использованием и следуйте всем его правилам безопасности и инструкциям по применению. Несоблюдение инструкции может привести к травмам или поломке инструмента.

Дякуємо за те, що вибрали продукт торгової марки INTERTOOL.
Спасибо за то, что выбрали продукт торговой марки INTERTOOL.

ЗАГАЛЬНІ ВКАЗІВКИ З ТЕХНІКИ БЕЗПЕКИ

ПОПЕРЕДЖЕННЯ! При використанні електричних приладів необхідно дотримуватися таких основних запобіжних заходів для зменшення ймовірності виникнення пожежі, ураження електричним струмом та отримання травм.

Ознайомтеся з усіма інструкціями перед початком експлуатації цього виробу і збережіть їх.

1. Забезпечте порядок в робочій зоні.

- Захаращені і погано освітлені місця служать причиною нещасних випадків.

2. Правильно організуйте робочу обстановку.

- Не залишайте електроінструменти під дощем.

- Не піддавайте електроінструменти дії вогкості або вологості.

- Забезпечте освітленість робочої зони.

- Не використовуйте електроінструменти поблизу займистих рідин або газів.

3. Забезпечуйте захист від ударів струмом.

- Не торкайтеся заземлених об'єктів: труб, радіаторів, плит та холодильників і інших металевих поверхонь.

4. Не допускайте сторонніх до місця роботи.

- Не дозволяйте стороннім особам, не пов'язаним з роботою (особливо дітям), торкатися до інструменту або подовжувача і не допускайте їх в зону роботи.

5. Правильно зберігайте не використовувані інструменти.

- Якщо інструменти не використовуються, їх необхідно зберігати в сухому і закритому місці, недоступному для дітей.

6. Не надавайте до інструменту надмірних зусиль.

- Електроінструмент безпечний і краще працює при номінальному навантаженні.

7. Використовуйте відповідний інструмент.

- Не намагайтеся зробити велику роботу маленьким інструментом.

- Використовуйте інструменти за призначенням: наприклад, не пиляйте гілки або колоди циркулярною пилою.

8. Одягайтеся належним чином.

- Не надягайте просторий одяг або прикраси, так як вони можуть потрапити в рухомі частини.

- Під час роботи на вулиці рекомендується надягати неслизьке взуття.

- Одягайте захисний головний убір, щоб прибрати довге волосся.

9. Використовуйте засоби захисту.

- Використовуйте захисні окуляри.

- Якщо під час роботи виникає пил, надягайте маску для обличчя або респіратор.

10. Підключайте пиловловлююче обладнання.

- При наявності пиловловлюючих пристроїв переконайтеся в тому, що вони підключені і правильно працюють.

11. Звертайтеся з кабелем акуратно.

- Ніколи не тягніть кабель, щоб відключити його від розетки. Захищайте кабель від високої температури, масла і гострих країв.

12. Закріплюйте заготівлю.

- По можливості при виконанні робіт використовуйте затискачі або лещата. Це безпечніше, ніж тримати заготівлю рукою.

13. Не тягніться.

- Під час роботи завжди зберігайте стійке положення і рівновагу.

14. Акуратно обслуговуйте інструмент.

- Слідкуйте за гостротою і чистотою ріжучих деталей.

- При змащенні і заміні частин інструменту виконуйте інструкції.

- Періодично перевіряйте кабель живлення. Якщо він пошкоджений, відремонтуйте його в офіційному сервісному центрі.

- Періодично перевіряйте подовжувальні кабелі і замінійте в разі пошкодження.

- Стежте за тим, щоб руків'я були сухими і чистими і на них не було мастила або мастильного матеріалу.

15. Вимикайте інструменти від електромережі.

- Коли інструменти не використовуються, перед їх обслуговуванням і заміною приладдя, таких як пиляльні полотна, ріжучі пластини і різці, відключайте їх від живлення.

16. Прибирайте регулювальні інструменти і гайкові ключі.

- Перед включенням інструменту завжди перевіряйте, витягнуті з нього всі ключі, включаючи регулювальний гайковий ключ.

17. Уникайте непередбачених запусків.

- Перед включенням вики в розетку переконайтеся, що перемикач знаходиться у вимкненому положенні.

18. Використовуйте вуличні подовжувачі.

- При використанні інструментів поза приміщенням застосовуйте тільки спеціальні марковані вуличні подовжувачі.

19. Будьте пильні.

- Стежте за тим, що робите, дотримуйтесь здорового глузду і не користуйтеся інструментом при втомі.

20. Перевіряйте інструмент на наявність пошкоджених частин.

- Перед експлуатацією потрібно переконатися, що пристрій буде працювати нормально.

- Перевірте правильне положення і зчеплення рухомих частин, наявність їх пошкоджень, кріплення і інші умови, які можуть вплинути на роботу електроінструменту.

- У разі пошкодження захисного запобіжника або інших частин необхідно відремонтувати належним чином або замінити в авторизованому сервісному центрі, якщо не вказано інше в цьому посібнику користувача.

- Дефектні перемикачі слід замінювати в авторизованому сервісному центрі.

- Не використовуйте електроінструмент, якщо його не можна ввімкнути і вимкнути за допомогою вимикача.

21. Попередження.

- Використання приладдя або пристосувань, які не рекомендовані в цій інструкції, може призвести до травмування.

22. Ремонт повинен виконувати кваліфікований фахівець.

- Даний електроінструмент відповідає встановленим правилам техніки безпеки.

- Ремонт повинен виконуватися кваліфікованими фахівцями з використанням оригінальних запчастин, в іншому випадку це може привести до істотної небезпеки для користувача.

1. Якщо кабель живлення пошкоджений, то щоб уникнути ураження електричним струмом його повинен замінити виробник, його технічний представник або інший кваліфікований фахівець.

2. За допомогою даної пили можна розпилювати тільки дерево або такі матеріали, як МДФ-плити.

Робота з іншими матеріалами може привести до поломки або заклинювання пиляльного полотна.

3. Ніколи не використовуйте неякісні пиляльні полотна. Використовуйте тільки пиляльні полотна правильного розміру.

4. Дозвольте пиляльному полотну набрати максимальну швидкість обертання, перш ніж приступити до розпилу.

5. Ніколи не використовуйте пошкоджені або зношені пиляльні полотна.

6. Переконайтеся, що напрямок стрілки, зазначеної на пиляльному полотні, збігається з напрямком обертання двигуна.

7. Переконайтеся, що рухливі щитки переміщуються вільно і без заклинювання.

8. Ніколи не розрізайте занадто маленькі заготовки, які неможливо надійно утримувати поруч з лінійкою так, щоб рука була на безпечній відстані від пиляльного полотна.

9. Регулярно перевіряйте кріпильний болт пиляльного полотна.

10. Ніколи не використовуйте пристрій, якщо будь-які частини його корпусу пошкоджені або відсутні.

11. Не запускайте пилу, якщо пиляльне полотно знаходиться в заготовлі.

12. Перш ніж витягувати застряглий матеріал або обрізки з області пиляльного полотна, дочекайтеся повної зупинки пиляльного полотна. Не намагайтеся зупинити пиляльне полотно, прикладаючи бічне зусилля до його диску.

13. Перш ніж приступати до розпилу, дайте пиляльному полотну попрацювати без навантаження кілька секунд. Якщо пристрій видає дивні звуки або вібрує, негайно вимкніть його та від'єднайте від мережі живлення.

З'ясуйте причину або проконсультуйтеся зі своїм продавцем.

14. Переконайтеся, що всі кріплення надійно затягнуті.

15. Ніколи не намагайтеся різати, утримуючи пристрій тільки руками. Слідкуйте за тим, щоб заготовка була надійно притиснута до лінійки і поверхні верстата.

16. Вимкніть від електромережі, опустіть руків'я пили. Утримуючи пиляльне полотно в найвищому положенні, поверніть його рукою, щоб переконатися, що воно вільно прокручується.

Повторіть дану процедуру при всіх можливих кутах нахилу усовочної пили перед початком роботи.

17. Переконайтеся, що для заготовки є достатньо місця, щоб рухатися при розрізанні. В іншому випадку це може привести до застрягання заготовки на пиляльному полотні.

18. Переконайтеся, що нерівні або круглі фрагменти заготовки мають достатньо місця для переміщення або поворотів, щоб уникнути застрягання пиляльного полотна.

19. Перед запуском пристрою не забудьте витягти всі регульовальні й гайкові ключі.

20. Під час роботи пристрою тримайте руки подалі від місця розпилу.

21. Перед використанням переконайтеся, що захисна огорожа знаходиться в робочому стані. Не використовуйте пристрій, якщо щиток не достатньо швидко закриває пиляльне полотно.
22. Не прив'язуйте і не фіксуйте щиток у відкритому положенні.
23. Використовуйте тільки пиляльні полотна з правильним розміром отвору для шпінделя.
24. Не використовуйте пиляльні полотна, що не відповідають технічним характеристикам, зазначеним в цьому посібнику користувача.
25. Не використовуйте пиляльні полотна, виготовлені з швидкорізальної сталі.
26. Не ріжте через гвинти і цвяхи. Перед роботою перевірте заготовлю на наявність цвяхів і гвинтів.
27. Для всіх електроінструментів з напругою 230-240 В використовуйте пристрій захисного відключення (УЗО). Це допоможе зменшити ризик ураження електричним струмом в разі замикання на землю або короткого замикання.
28. При використанні подовжувача кабелю переконайтеся, що він повністю розмотаний, і його довжина не перевищує 30 м. Кабелі довжиною понад 30 м знижують продуктивність пристрою через падіння напруги.
29. Завжди використовуйте відповідні засоби індивідуального захисту, необхідні для роботи з цим пристроєм. Наприклад, захисні окуляри/маску, захисні навушники (незамінні при роботі з інструментами з рівнем шуму понад 80 дБ (А)), рукавички і респиратори. Завжди перевіряйте, щоб засоби захисту були в хорошому стані.
30. Забезпечуйте адекватне загальне або місцеве освітлення.
31. Переконайтеся, що усовочна пила надійно закріплена на верстаті. Завжди надійно закріплюйте заготовлі на столі пили.
32. Завжди стійте з одного боку при роботі з пилою.
33. Використовуйте тільки пиляльні диски, рекомендовані і зазначені виробником. Спеціальні пиляльні диски для дерева повинні відповідати стандарту EN 847-1.
34. Якщо вставка столу пошкоджена або зношена, замініть його в авторизованому сервісному центрі.
35. Приберіть з робочої зони все ганчірки, одяг, дроти і мотузки.
36. Використовуйте пилу тільки в тому випадку, якщо щитки встановлені, знаходяться в хорошому стані і в робочому положенні.
37. Стежте за тим, щоб на підлозі не було сипучих матеріалів, наприклад стружки і обрізків.
38. Перевіряйте відповідність швидкості на пиляльному полотні швидкості, позначеної на самій пилі.
39. **ПОПЕРЕДЖЕННЯ.** Утримуйтеся від видалення обрізків або інших частин заготовлі з оброблюваної області, коли пристрій працює, а пиляльна рама не знаходиться в положенні спокою.
40. Усовочну пилу можна безпечно переносити за основне руків'я тільки в тому випадку, якщо вона відключена від мережі живлення і закріплена в заблокованому стані.
41. При скошуванні крайок перевіряйте надійність закріплення поручня.
42. При різанні довгих заготовель, які виступають за межі верстата, надійно закріпіть їх по обидва боки на рівні висоти стільниці. Опори повинні бути розташовані таким чином, щоб заготовка не впала на землю при різанні.
43. При розпилюванні деревини підключайте пилу до пилословлюючого пристрою.

ІНФОРМАЦІЯ ПРО РІВЕНЬ ШУМУ

Використовуйте засоби захисту органів слуху!

Показники рівня шуму визначені відповідно до стандарту EN 61029.

Вказані значення є рівнями шумів і не обов'язково є безпечними робочими рівнями.

Незважаючи на кореляцію між рівнем випромінювання і рівнем впливу шуму, неможливо достовірно визначити, чи дійсно не потрібно додаткових запобіжних заходів. Фактори, що впливають на фактичний рівень впливу на операторів, включають в себе характеристики робочого приміщення, інші джерела шуму і т.д., в тому числі кількість машин і інші процеси, що виконуються поруч, а також тривалість часу, протягом якого оператор піддається впливу шуму. Крім того, допустимий рівень впливу в різних країнах може відрізнятись. Проте, дана інформація дозволить користувачеві машини краще оцінити рівень небезпеки і ризик.

ВІБРАЦІЯ

Директива ЄС о фізичних факторах (вібрації) була введена з метою зниження ризику виникнення вібраційного синдрому рук при роботі з електроінструментами. Дана директива зобов'язує виробників і постачальників електроінструментів надавати приблизні результати тестів на вібрацію, щоб користувач міг прийняти обґрунтоване рішення про те, скільки часу можна працювати з інструментом без ризику для здоров'я протягом доби, і який інструмент вибрати.

Загальні показники вібрації (сумарна трьохкомпонентна вібрація) визначені у відповідності до EN 61029:

Різання дерева	Рівень вібрації $a_h = 3,3/c^2$
	Похибка значення $K = 1,5 m/c^2$

Необхідно керуватися мінімальним значенням заявленого рівня вібрації у відповідності до діючих рекомендацій.

Зазначений показник рівня вібрації був визначений за допомогою стандартного тесту і може бути використаний для порівняння різних інструментів. Заявлений загальний рівень вібрації може використовуватися також для попередньої оцінки рівня впливу.

ПОПЕРЕДЖЕННЯ!

Реальний вібраційний вплив електроінструменту може бути різний, залежно від способу використання інструменту. Фактори, що впливають на силу вібраційного впливу, наведені нижче.

Як використовується інструмент і як ріжеться або просвердлюється матеріал.

Інструмент знаходиться в належному стані і добре обслуговується.

Для інструменту використовуються правильні насадки, які завжди добре заточені і знаходяться в належному стані.

Оператор правильно і міцно тримається за руків'я пристрою.

Інструмент використовується тільки за призначенням, згідно з його конструкції і даної інструкції.

При роботі з електроінструментом виникає вібрація рук. Розвивайте необхідні трудові навички для зниження впливу вібрації.

При неправильному використанні даний пристрій може сприяти появі вібраційного синдрому рук.

ПОПЕРЕДЖЕННЯ!

Необхідно визначити заходи безпеки для захисту оператора на основі оцінки впливу в реальних умовах використання (враховуючи всі періоди робочого циклу - час, коли інструмент вимкнений і коли він працює вхолосту, а також час запуску).

Зниження рівня вібрації і шуму

Щоб знизити вплив шуму і вібрації, обмежте час експлуатації, використовуйте режими з низьким рівнем вібрації і шуму і носіть засоби індивідуального захисту. Врахуйте наступні рекомендації, щоб звести до мінімуму вібрації і ризик впливу шуму.

1. Використовуйте інструмент тільки за призначенням, згідно з його конструкції і даної інструкції.
2. Переконайтеся, що інструмент знаходиться в належному стані і добре обслуговується.
3. Використовуйте правильні насадки для виробу і перевіряйте їх стан.
4. Міцно тримайте руків'я /поверхні захоплення.
5. Обслуговуйте виріб відповідно до цих вказівок і добре змащуйте (при необхідності).
6. Плануйте робочий графік так, щоб розподілити використання інструментів з високою вібрацією на кілька днів.

Увага!

Ознайомтеся з правилами використання цього виробу, прочитавши дане керівництво. Запам'ятайте інструкції з техніки безпеки і точно дотримуйтесь їх.

Це допоможе запобігти ризику і небезпеки.

1. Будьте уважні, користуючись цим інструментом, щоб своєчасно визначити і усунути ризики. Швидке втручання може запобігти серйозної травми або нанесення матеріального збитку.
2. При будь-якій несправності вимикайте інструмент і відключайте його від джерела живлення.

Перш ніж знову використовувати інструмент, віддайте його на перевірку кваліфікованому фахівцю і при необхідності відремонтуйте.

Спостереження за станом здоров'я

Роботодавці повинні постійно стежити за станом здоров'я всіх своїх працівників, щоб на ранніх стадіях виявляти синдроми вібраційної хвороби, запобігати розвитку недуги і забезпечувати працездатність співробітників.

Залишкові ризики

Навіть якщо ви експлуатуєте даний інструмент з усіма вимогами безпеки, потенційні ризики травмування і збитку залишаються. Наступні небезпеки можуть виникнути в зв'язку з конструкцією і призначенням даного виробу.

1. Порушення здоров'я в зв'язку з вібрацією, якщо виріб використовується тривалий час або неправильно управляється або обслуговується.
2. Травми і пошкодження майна, пов'язані з полонками частин інструменту або з непередбаченим впливом інших об'єктів під час використання.
3. Небезпека отримання травм та пошкодження майна від предметів, що відскакують від пристрою.

ПОПЕРЕДЖЕННЯ!

Цей інструмент створює під час роботи електромагнітне поле. Це поле в певних обставинах може заважати роботі активних або пасивних медичних імплантатів.

Щоб скоротити ризик серйозних або смертельних травм, перед використанням цього виробу особи з медичними імплантатами повинні проконсультуватися з лікарем і виробником медичного імплантату.

Важливе зауваження

Переконайтеся, що напруга мережі збігається з напругою, зазначеною на таблиці пристрою. Завжди виймайте вилку з розетки/акумулятор з пристрою перед регулюванням або обслуговуванням.

Застосування

Пристрій розроблений в якості стаціонарного верстата для прямого і поперечного розрізання деревини. Також воно підходить для горизонтального різання під кутом від -45° до $+45^{\circ}$ і вертикального різання під кутом від 0° до 45° .

ПОЗНАЧЕННЯ

ПОПЕРЕДЖЕННЯ. Прочитайте керівництво з експлуатації, щоб зменшити ризик травмування.



Одягайте захисні рукавички.



Попередження.



Використовуйте засоби захисту органів слуху.



Засоби захисту очей.



Одягайте респіратор.



Цей пристрій оснащений подвійною ізоляцією для додаткового захисту оператора.



Пристрій відповідає вимогам застосованих стандартів безпеки.



Непрацюючі електричні пристрої не можна викидати разом зі звичайним сміттям. Здавайте їх на переробку там, де це доступно. Відомості про переробку можна отримати в місцевому органі влади або із вашим торговим представником.

ЗАХИСТ НАВКОЛИШНЬОГО СЕРЕДОВИЩА

На даний продукт завдано символ виборчого сортування для відходів електричного та електронного обладнання (WEEE). Це означає, що даний виріб потрібно утилізувати окремо від побутових відходів, а має бути здано на переробку в відповідний пункт збору відходів згідно з директивою 2012/19 / ЄС. Згодом воно буде перероблено або ліквідовано, щоб мінімізувати вплив на навколишнє середовище, оскільки електричні та електронні вироби становлять потенційну небезпеку для навколишнього середовища і здоров'я людей через наявність в них небезпечних речовин.

ОСНОВНЫЕ ЧАСТИ И ЭЛЕМЕНТЫ УПРАВЛЕНИЯ

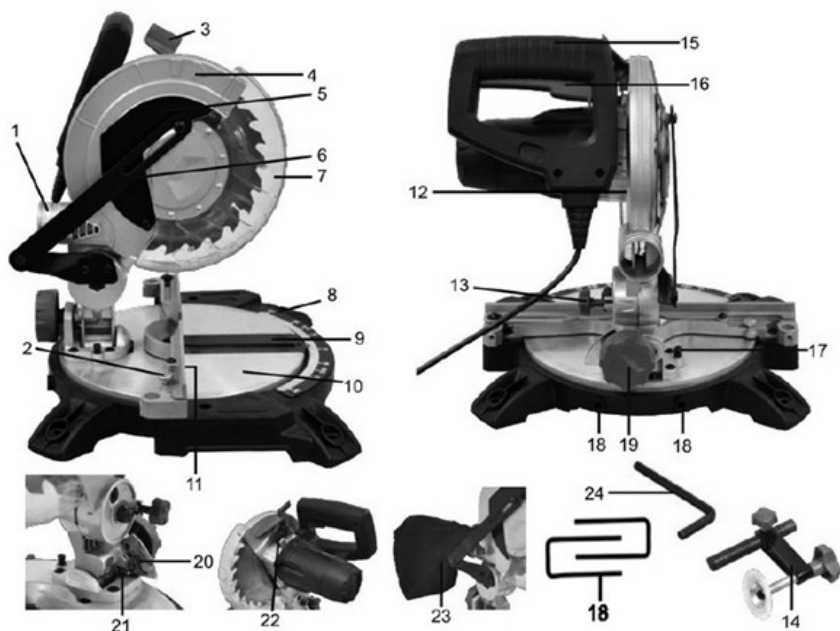

- | | |
|---|---|
| <p>1. Отвір для відводу пилу</p> <p>2. Поворотний фіксатор</p> <p>3. Фіксатор</p> <p>4. Верхній нерухомий щиток пиляльного полотна</p> <p>5. Кришка болта пиляльного полотна</p> <p>6. Висувна штанга</p> <p>7. Нижній щиток пиляльного полотна</p> <p>8. Поворотна шкала</p> <p>9. Вставка столу</p> <p>10. Поворотний стіл</p> <p>11. Обмежувач</p> <p>12. Плече пили</p> | <p>13. Ручка блокування</p> <p>14. Вертикальний затиск (не входить до комплекту поставки)</p> <p>15. Руків'я</p> <p>16. Пусковий перемикач</p> <p>17. Гвинт регулювання нахилу під кутом 45°</p> <p>18. Отвори для установки опор</p> <p>19. Фіксатор кута нахилу</p> <p>20. Шкала кута нахилу</p> <p>21. Гвинт регулювання нахилу під кутом 0°</p> <p>22. Кнопка блокування шпинделя</p> <p>23. Пилосбірник</p> <p>24. Шестигранний ключ</p> |
|---|---|

ТЕХНИЧЕСКИЕ ХАРАКТЕРИСТИКИ

Маркування	J1G-ZP-210D Усовочна пила
Номінальна напруга	230-240 В, 50 Гц
Номінальна споживана потужність	1400 Вт
Швидкість, п0	5000 об/хв.
Пиляльне полотно	Ø 210 мм x Ø 30 мм x 24Т x 2,6 мм
Діапазон кута різання	0-45°
Різнання зі скошеною кромкою	от 0° до 45° вліво
Продуктивність різання	Прямий розпил під кутом 0°x0°: 12x5,5 см Косий розпил під кутом 0°x45°: 8,3x5,5 см Розпил зі скосом під кутом 45°x0°: 12x3 см Складне різання під кутом 45°x45°: 8,3x3 см
Маса нетто	6,9 кг
Рівень звукового тиску K = 3 дБА)	100 дБ(А)
Рівень звукової потужності K = 3 дБ (А)	113 дБ (А)
Вібрація (K=1,5 м/с ²)	3,3 м/с ²

ПРИЛАДДЯ

Дана УСОВОЧНА ПИЛА поставляється в комплекті з наступними аксесуарами.

- Полотно з 24 зубцями (в зборі)
- Пилозбірник
- Опорна стійка
- Шестигранний ключ, 6 мм + шестигранний ключ, 4 мм

ЗБІРКА

Примітка. Перед використанням інструменту уважно прочитайте інструкцію.



ПОПЕРЕДЖЕННЯ. Щоб запобігти випадковому включенню пристрою і отримання серйозної травми, завжди збирайте пилу ПОВНІСТЮ, ПЕРЕД ТИМ ЯК підключати її до електромережі. ЗАВЖДИ відключайте пилу від електромережі, коли встановлюєте частини пристрою, проводите регулювання, установку або заміну пиляльних полотен, а також коли пила не використовується.



Рис. 1

1. ОТВІР ДЛЯ ВІДВОДУ ПИЛУ (Рис. 1)

Щоб зменшити налипання тирси і підтримувати максимальну ефективність різання, можна встановити мішок на отвір для відводу пилу. Пилозбірник поставляється в комплекті з усовочною пилою. Щоб встановити його, просто встановіть мішок над отвором для відводу пилу на верхній щиток пиляльного полотна.

Щоб спустошити мішок, зніміть його з отвору для відводу пилу і відкрийте, розстібнувши застібку-блискавку.

ПРИМІТКА. Щоб забезпечити нормальний збір пилу, спустошуйте мішок, коли він заповнений приблизно на 2/3 об'єму.



Рис. 2

2. КРІПІЛЬНІ ОТВОРИ (Рис. 2)

Перед використанням пила може бути зафіксована на твердій і рівній поверхні за допомогою 4 кріпильних болтів (не входять в комплект). В основі пили є 4 отвори для кріплення пристрою до верстата або іншої опорної поверхні. Щоб закріпити пилу, виконайте наступні дії:

- 1) Знайдіть і позначте місце, де пила буде кріпитися.
- 2) Наскрізь просвердліть 4 отвори в поверхні.
- 3) Помістіть усовочну пилу на поверхню, поєднавши отвори в підставі з отворами, просвердленими в поверхні. Встановіть болти, шайби і шестигранні гайки.



Рис. 3

3. ЗАЖИМ ЗАГОТІВЛІ (Рис. 3)

При розрізуванні заготівлі, її краю завжди повинні бути зафіксовані за допомогою вертикального затиску (входить в комплект), як показано на Рис. 3.

ЕКСПЛУАТАЦІЯ

1. РОЗБЛОКУВАННЯ ГОЛІВКИ ПИЛИ (Рис. 4 і 5)

В упаковці, під час зберігання і при транспортуванні голівка пили зафіксована в нижньому положенні. Щоб розблокувати голівку для роботи, притисніть її вниз і витягніть фіксуючий штифт (b). Голівка плавно підніметься у верхнє положення.

2. РОЗРІЗУВАННЯ (Рис. 6)

1) Підключіть пристрій до розетки, перевірте, що кабель живлення знаходиться на безпечній відстані від леза і поверхні основи.

2) Помістіть заготівлю на поворотний стіл і переконайтеся, що вона надійно закріплена, щоб забезпечити її нерухомість під час роботи.

Перед початком роботи переконайтеся, що фіксатори поворотного столу (2) і фіксатор кута нахилу (19) надійно затягнуті.

3) Натисніть на пусковий перемикач (16) і дайте пилі досягти нормальної швидкості.

4) Утримуючи важіль запуску, посуňte запобіжний фіксатор (3) в напрямку руків'я. Тепер голівку пили можна опустити вниз за допомогою руків'я.

5) Продовжуйте повільно і плавно опускати голівку пили, злегка притискаючи її до низу і дозволяючи пилі самій виконувати роботу.



Рис. 4



Рис. 5



Fig.6



Рис. 7

3. РІЗАННЯ ПІД КУТОМ (Рис. 7)

Різання під кутом виконується при значенні кута скосу кромки 0° і будь-якому значенні кута нахилу в діапазоні від 45° вліво до 45° вправо.

Відкрутіть фіксатор поворотного столу (с). Нахиліть пилу під потрібним кутом так, щоб стіл повернувся. Відрегулюйте потрібний кут і затягніть фіксатор поворотного столу. Тепер можна виконувати розріз.



Рис. 8

4. РІЗАННЯ ЗІ СКОШЕНОЮ КРОМКОЮ (Рис. 8 і 9)

Різання зі скошеною кромкою виконується при значенні кута нахилу 0° і будь-якому значенні кута скосу кромки в діапазоні від 0° до 45° вправо.

Пила може бути переміщена з нормальної перпендикулярної позиції кута 0° в похилу позицію, аж до кута 45° , тільки в праву сторону.

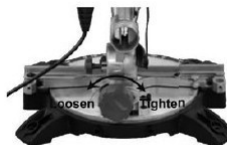

Рис. 9

5. СЛОЖНЕ РІЗАННЯ ПІД КУТОМ (Рис. 7)

Складний розріз включає в себе і похилу різання, і різання зі скошеною кромкою. Складні розрізи під кутом виконуються шляхом одночасного налаштування кута нахилу і кута скосу кромки.

Дотримуйтесь інструкцій з виконання різання під кутом і різання зі скошеною кромкою для налаштування потрібних кутів для складних розрізів.

ОБСЛУГОВУВАННЯ

ПОПЕРЕДЖЕННЯ. Завжди виймайте вилку з розетки перед регулюванням або обслуговуванням.

Після завершення регулювання, налаштування і обслуговування переконайтеся, що всі ключі витягнуті з пристроєм, і що всі гвинти, болти та інші кріплення надійно затягнуті.

У пристрої відсутні частини, що обслуговуються користувачем. Ніколи не використовуйте воду або хімічні засоби для чищення електроінструмента. Протирати сухою тканиною.

Якщо вугільні щітки повинні бути замінені, це повинен зробити кваліфікований фахівець з ремонту (завжди замінійте дві щітки одночасно).



Рис. 10

Зберігайте електроприлади у сухому місці. Тримайте вентиляційні отвори в чистоті. Слідкуйте за тим, щоб на інструменті не було пилу. Іноді через вентиляційний отвір можна побачити іскри. Це нормально і не зашкодить електроінструменту.

Якщо кабель живлення інструмента пошкоджений, зверніться для його заміни в сервісний центр.



Рис. 11

1. ТОЧНЕ РЕГУЛЮВАННЯ КУТІВ (Рис. 10 і 14)

Оскільки налаштування кутів могли зміститися при транспортуванні після заводської збірки, рекомендується перевірити стан поворотного столу при значенні в 0° і перпендикулярне положення голівки пили при значенні 0° . Перед регулюванням переконайтеся, що пристрій вимкнено від електромережі. Щоб перевірити налаштування столу, встановіть його під кутом 0° і затягніть фіксатор поворотного столу. За допомогою кутника d (не входить в комплект) переконайтеся, що кут між направляючою і лезом становить 90° , як показано на Рис. 12.

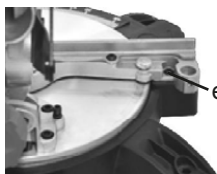

Рис. 12

Якщо необхідно відрегулювати кут, звільніть фіксатори (e) на направляючій і вирівняйте щиток по косинці. Затягніть фіксатори (e) на направляючій. Таким же чином переконайтеся, що лезо пили розташоване під кутом 90° до поворотного столу. При необхідності налаштуйте кут нахилу голівки пили під кутом 90°, послабивши регулювальний гвинт (f1) для регулювання під кутом 90°. Після установки правильного положення під кутом 90° затягніть фіксатор (f2) на установочному гвинті для регулювання під кутом 90° (Рис. 13).

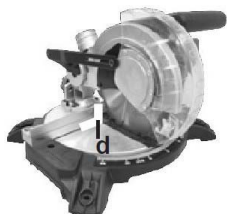

Рис. 13

Кут скосу кромки 45° також повинен бути відрегульований за допомогою відповідного кутника або кутоміра (не входять в комплект). Щоб перевірити точність кута 45°, налаштуйте регулювальний гвинт (g1) для регулювання під кутом 45°, щоб встановити правильне положення упору, потім затягніть стопорну гайку (g2) на установочному гвинті для регулювання під кутом 45° (Рис. 13).

2. ЗАМІНА ЛЕЗА ПИЛИ (Рис. 15-19)

ПРИМІТКА.Кріпильний гвинт леза має ліву різьбу. Зніміть лезо (рекомендується використовувати міцні рукавички). Очистіть вал і кріпильні фланці леза від тирси і сміття.



Рис. 14

1. Відкрутіть гвинт (h1), щоб витягти висувну штангу (6) (Рис. 15).
2. Відкрутіть гвинт (h2) (Рис. 16).
3. Нажміть на кнопку блокування шпинделя (22) і відкрутіть гвинт (h3) за допомогою доданого шестигранного ключа (24) (Рис. 17).
4. Витягніть лезо (Рис. 18 і 19).

Щоб встановити лезо, дотримуйтесь зворотного порядку процесу розбірки. Якщо необхідно витягти внутрішній фланець для чищення, встановіть його на місце, як показано на Рис. 20.



Рис. 15

УВАГА!

ЗАВЖДИ встановлюйте лезо так, щоб зубці і стрілка, розташована на бічній частині леза, були спрямовані вниз до передньої частини пили. Напрямок обертання леза також позначено стрілкою на верхньому щитку.



Рис. 16

3. ТРАНСПОРТУВАННЯ ПИЛИ

1. При транспортуванні пристрою переконайтеся, що голівка пили заблокована в нижньому положенні.
2. Фіксатор поворотного столу і фіксатор кута нахилу повинні бути надійно затягнуті.
3. Використовуйте руків'я для транспортування, щоб перемістити пилу. Не піднімайте пилу за ручку перемикача.

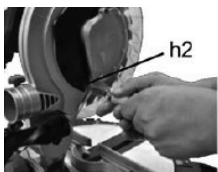

Fig. 17

Рис. 17



Рис. 18



Рис. 19



Рис. 20

ОБЩИЕ ИНСТРУКЦИИ ПО ТЕХНИКЕ БЕЗОПАСНОСТИ

ПРЕДУПРЕЖДЕНИЕ! При использовании электрических приборов необходимо соблюдать следующие основные меры предосторожности для уменьшения вероятности возникновения пожара, поражения электрическим током и получения травм.

Ознакомьтесь со всеми инструкциями перед началом эксплуатации данного изделия и сохраните их.

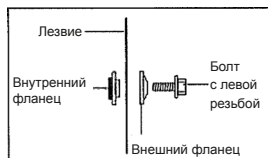
1. Обеспечьте порядок в рабочей зоне.

- Загроможденные и плохо освещенные места служат причиной несчастных случаев.

2. Правильно организовывайте рабочую обстановку.

- Не оставляйте электроинструменты под дождем.
- Не подвергайте электроинструменты воздействию сырости или влажности.
- Обеспечьте освещенность рабочей зоны.
- Не используйте электроинструменты поблизости от воспламеняемых жидкостей или газов.

3. Обеспечивайте защиту от ударов током.

- Избегайте прикосновений к заземленным объектам: трубам, радиаторам, плитам и холодильникам и другим металлическим поверхностям.

4. Не допускайте посторонних к месту работы.

- Не позволяйте посторонним лицам, не связанным с работой (особенно детям), прикасаться к инструменту или удлинительному кабелю и не допускайте их в зону работы.

5. Правильно храните неиспользуемые инструменты.

- Если инструменты не используются, их необходимо хранить в сухом и закрытом месте, недоступном для детей.

6. Не прилагайте к инструменту чрезмерных усилий.

- Электроинструмент безопасен и лучше работает при номинальной нагрузке.

7. Используйте подходящий инструмент.

- Не пытайтесь сделать большую работу маленьким инструментом.
- Используйте инструменты по назначению: например, не пилите ветви или бревна циркулярной пилой.

8. Одевайтесь надлежащим образом.

- Не надевайте свисающую одежду или украшения, так как они могут попасть в движущиеся части.
- Во время работы на улице рекомендуется надевать нескользкую обувь.
- Надевайте защитный головной убор, чтобы убрать длинные волосы.

9. Используйте средства защиты.

- Используйте защитные очки.
- Если во время работы возникает пыль, надевайте маску для лица или респиратор.

10. Подключайте пылеулавливающее оборудование.

- При наличии пылеулавливающих устройств убедитесь в том, что они подключены и правильно работают.

11. Обращайтесь с кабелем аккуратно.

- Никогда не тяните кабель, чтобы отключить его от розетки. Предохраняйте кабель от высокой температуры, масла и острых краев.

12. Закрепляйте заготовку.

- По возможности при выполнении работ используйте зажимы или тиски. Это безопаснее, чем держать заготовку рукой.

13. Не тянитесь.

- Во время работы всегда сохраняйте устойчивое положение и равновесие.

14. Аккуратно обслуживайте инструмент.

- Следите за остротой и чистотой режущих деталей.
- При смазке и замене частей инструмента следуйте инструкциям.
- Периодически проверяйте кабель питания. Если он поврежден, отремонтируйте его в официальном сервисном центре.
- Периодически проверяйте удлинительные кабели и заменяйте в случае повреждения.
- Следите за тем, чтобы рукоятки были сухими и чистыми и на них не было масла или смазочного материала.

15. Отключайте инструменты от электросети.

- Когда инструменты не используются, перед их обслуживанием и заменой принадлежностей,

также как пильные полотна, режущие пластины и резцы, отключайте их от питания.

16. Убирайте регулировочные инструменты и гаечные ключи.

- Перед включением инструмента всегда проверяйте, извлечены ли из него все ключи, включая регулировочный гаечный ключ.

17. Избегайте непредвиденных запусков.

- Перед включением вилки в розетку убедитесь, что переключатель находится в выключенном положении.

18. Используйте уличные удлинители.

- При использовании инструментов вне помещения применяйте только специальные маркированные уличные удлинители.

19. Будьте бдительны.

- Следите за тем, что делаете, следуйте здравому смыслу и не пользуйтесь инструментом при усталости.

20. Проверяйте инструмент на наличие поврежденных частей.

- Перед эксплуатацией нужно убедиться, что устройство будет работать нормально.
- Проверьте правильное положение и сцепление движущихся частей, наличие их повреждений, крепление и другие условия, которые могут повлиять на работу электроинструмента.
- В случае повреждения защитный предохранитель или другие части необходимо отремонтировать надлежащим образом или заменить в авторизованном сервисном центре, если не указано иное в данном руководстве пользователя.
- Дефектные переключатели следует заменять в авторизованном сервисном центре.
- Не используйте электроинструмент, если его нельзя включить и выключить с помощью выключателя.

21. Предупреждение.

- Использование принадлежностей или приспособлений, не рекомендованных в данной инструкции, может привести к получению травмы.

22. Ремонт должен выполнять квалифицированный специалист.

- Данный электроинструмент соответствует установленным правилам техники безопасности.
- Ремонт должен выполняться квалифицированными специалистами с использованием оригинальных запчастей, в противном случае это может привести к существенной опасности для пользователя.

СПЕЦИАЛЬНЫЕ ПРАВИЛА ТЕХНИКИ БЕЗОПАСНОСТИ

1. Если кабель питания поврежден, то во избежание поражения электрическим током его должен заменить изготовитель, его технический представитель или другой квалифицированный специалист.

2. При помощи данной пилы можно распиливать только дерево или такие материалы, как МДФ-плиты.

Работа с другими материалами может привести к поломке или заклиниванию пильного полотна.

3. Никогда не используйте некачественные пильные полотна. Используйте только пильные полотна правильного размера.

4. Позвольте пильному полотну набрать максимальную скорость вращения, прежде чем приступить к распилу.

5. Не используйте поврежденные или изношенные пильные полотна.

6. Убедитесь, что направление стрелки, указанной на пильном полотне, совпадает с направлением вращения двигателя.

7. Убедитесь, что подвижные щитки перемещаются свободно и без заклинивания.

8. Никогда не разрезайте слишком маленькие заготовки, которые невозможно надежно удерживать рядом с линейкой так, чтобы рука была на безопасном расстоянии от пильного полотна.

9. Регулярно проверяйте крепежный болт пильного полотна.

10. Никогда не используйте устройство, если какие-либо части его корпуса повреждены или отсутствуют.

11. Не запускайте пилу, если пильное полотно находится в заготовке.

12. Прежде чем извлекать застрявший материал или обрезки из области пильного полотна, дождитесь полной остановки пильного диска. Не пытайтесь остановить пильное полотно, прикладывая боковое усилие к его диску.

13. Прежде чем приступить к распилу, дайте пильному полотну поработать без нагрузки несколько секунд. Если устройство издает странные звуки или вибрирует, немедленно выключите его и отсоедините от сети питания.

Выясните причину или проконсультируйтесь со своим продавцом.

14. Убедитесь, что все крепления надежно затянуты.

15. Никогда не пытайтесь резать, удерживая устройство только руками. Следите за тем, чтобы заготовка была надежно прижата к линейке и поверхности верстака.

16. Отключите от электросети, опустите рукоятку пилы. Удерживая пильное полотно в наивысшем положении, поверните его рукой, чтобы убедиться, что оно свободно прокручивается.

Повторите данную процедуру при всех возможных углах наклона усовочной пилы перед началом работы.

17. Убедитесь, что для заготовки имеется достаточно места, чтобы сдвигаться при разрезании. В противном случае это может привести к застреванию заготовки на пильном полотне.

18. Убедитесь, что неровные или круглые фрагменты заготовки имеют достаточно места для перемещения или поворотов, чтобы избежать застревания пильного полотна.

19. Перед запуском устройства не забудьте извлечь все регулировочные и гаечные ключи.

20. Во время работы устройства держите руки подальше от места распила.

21. Перед использованием убедитесь, что защитное ограждение находится в рабочем состоянии. Не используйте устройство, если щиток не достаточно быстро закрывает пильное полотно.
22. Не привязывайте и не фиксируйте щиток в открытом положении.
23. Используйте только пильные полотна с правильным размером отверстия для шпинделя.
24. Не используйте пильные полотна, не соответствующие техническим характеристикам, указанным в данном руководстве пользователя.
25. Не используйте пильные полотна, изготовленные из быстрорежущей стали.
26. Не режьте через винты и гвозди. Перед работой проверьте заготовку на наличие гвоздей и винтов.
27. Для всех электроинструментов с напряжением 230-240 В используйте устройство защитного отключения (УЗО). Это поможет уменьшить риск поражения электрическим током в случае замыкания на землю или короткого замыкания.
28. При использовании удлинительного кабеля убедитесь, что он полностью размотан, и его длина не превышает 30 м. Кабели длиной более 30 м снижают производительность устройства из-за падения напряжения.
29. Всегда используйте соответствующее средства индивидуальной защиты, необходимые для работы с данным устройством. Например, защитные очки/маску, защитные наушники (незаменимы при работе с инструментами с уровнем шума свыше 80 дБ(А)), перчатки и респираторы. Всегда проверяйте, чтобы средства защиты были в хорошем состоянии.
30. Обеспечивайте адекватное общее или местное освещение.
31. Убедитесь, что усовочная пила надежно закреплена на верстаке. Всегда надежно закрепляйте заготовки на столе пилы.
32. Всегда стойте с одной стороны при работе с пилой.
33. Используйте только пильные диски, рекомендованные и указанные производителем. Специальные пильные диски для дерева должны соответствовать стандарту EN 847-1.
34. Если вставка стола повреждена или изношена, замените его в авторизованном сервисном центре.
35. Уберите из рабочей зоны все тряпки, одежду, провода и веревки.
36. Используйте пилу только в том случае, если щитки установлены, находятся в хорошем состоянии и в рабочем положении.
37. Следите за тем, чтобы на полу не было сыпучих материалов, например стружки и обрезков.
38. Проверяйте соответствие скорости на пильном полотне скорости, обозначенной на самой пиле.
39. Предупреждение. Воздерживайтесь от удаления обрезков или других частей заготовки с обрабатываемой области, когда устройство работает, а пильная рама не находится в положении покоя.
40. Усовочную пилу можно безопасно переносить за основную рукоятку только в том случае, если она отключена от сети питания и закреплена в заблокированном положении.
41. При скашивании кромок проверяйте надежность закрепления поручня.
42. При резке длинных заготовок, которые выступают за пределы верстака, надежно закрепите их с обеих сторон на уровне высоты столешницы. Опоры должны быть расположены таким образом, чтобы заготовка не упала на землю при резке.
43. При распиловке древесины подключайте пилу к пылеулавливающему устройству.

ИНФОРМАЦИЯ ОБ УРОВНЕ ШУМА

Используйте средства защиты органов слуха!

Показатели уровня шума определены в соответствии со стандартом EN 61029.

Указанные значения являются уровнями шумов и не обязательно являются безопасными рабочими уровнями.

Несмотря на корреляцию между уровнем излучения и уровнем воздействия шума, невозможно достоверно определить, действительно ли не требуется дополнительных мер предосторожности. Факторы, влияющие на фактический уровень воздействия на операторов, включают в себя характеристики рабочего помещения, другие источники шума и т.д., в том числе количество машин и другие процессы, выполняемые рядом, а также продолжительность времени, в течение которого оператор подвергается воздействию шума. Кроме того, допустимый уровень воздействия в разных странах может отличаться. Тем не менее, данная информация позволит пользователю машины лучше оценить уровень опасности и риск.

ВИБРАЦИЯ

Директива ЕС о физических факторах (вибрации) была введена в целях снижения риска возникновения вибрационного синдрома рук при работе с электроинструментами. Данная директива обязывает производителей и поставщиков электроинструментов предоставлять приблизительные результаты тестов на вибрацию, чтобы пользователь мог принять обоснованное решение о том, сколько времени можно работать с инструментом без риска для здоровья в течение суток, и какой инструмент выбрать.

Общие показатели вибрации (суммарная трехкомпонентная вибрация) определены в соответствии с EN 61029:

Резка дерева	Уровень вибрации $a_h = 3,3 \text{ м/с}^2$
	Погрешность значения $K = 1,5 \text{ м/с}^2$

Необходимо руководствоваться минимальным значением заявленного уровня вибрации в соответствии с действующими рекомендациями.

Указанный показатель уровня вибрации был определен с помощью стандартного теста и может быть использован для сравнения разных инструментов. Заявленный общий уровень вибрации может использоваться также для предварительной оценки уровня воздействия.

ПРЕДУПРЕЖДЕНИЕ!

Реальное вибрационное воздействие электроинструмента может отличаться от указанного в зависимости от способа использования инструмента. Факторы, влияющие на силу вибрационного воздействия, приведены ниже.

Как используется инструмент и как режется или просверливается материал.

Инструмент находится в надлежащем состоянии и хорошо обслуживается.

Для инструмента используются правильные насадки, которые всегда хорошо заточены и находятся в надлежащем состоянии.

Оператор правильно и крепко держится за рукоятки устройства.

Инструмент используется только по назначению, согласно его конструкции и настоящим инструкциям.

При работе с электроинструментом возникает вибрация рук. Развивайте необходимые трудовые навыки для снижения воздействия вибрации.

При неправильном использовании данное устройство может способствовать появлению вибрационного синдрома рук.

ПРЕДУПРЕЖДЕНИЕ!

Необходимо определить меры безопасности для защиты оператора на основе оценки воздействия в реальных условиях использования (учитывая все периоды рабочего цикла – время, когда инструмент выключен и когда он работает вхолостую, а также время запуска).

Снижение уровня вибрации и шума

Чтобы снизить воздействие шума и вибрации, ограничьте время эксплуатации, используйте режимы с низким уровнем вибрации и шума и носите средства индивидуальной защиты. Учтите следующие рекомендации, чтобы свести к минимуму вибрации и риск воздействия шума.

1. Используйте инструмент только по назначению, согласно его конструкции и настоящим инструкциям.
2. Убедитесь, что инструмент находится в надлежащем состоянии и хорошо обслуживается.
3. Используйте правильные насадки для изделия и проверяйте их состояние.
4. Прочно держите рукоятки/поверхности захвата.
5. Обслуживайте изделие в соответствии с данными инструкциями и хорошо смазывайте (при необходимости).
6. Планируйте рабочий график так, чтобы распределить использование инструментов с высокой вибрацией на несколько дней.

Внимание!

Ознакомьтесь с правилами использования этого изделия, прочитав настоящее руководство. Запомните инструкции по технике безопасности и точно соблюдайте их. Это поможет предотвратить риск и опасности.

1. Будьте внимательны, пользуясь этим инструментом, чтобы своевременно определить и устранить риски. Быстрое вмешательство может предотвратить серьезные травмы или нанесение материального ущерба.
2. При любой неисправности выключайте инструмент и отсоединяйте его от источника питания.

Прежде чем снова использовать инструмент, отдайте его на проверку квалифицированному специалисту и при необходимости отремонтируйте. Наблюдение за состоянием здоровья Работодатели должны постоянно следить за состоянием здоровья всех своих работников, чтобы на ранних стадиях выявлять синдромы вибрационной болезни, предотвращать развитие недуга и обеспечивать работоспособность сотрудников.

Остаточные риски

Даже если вы эксплуатируете данный инструмент со всеми требованиями безопасности, потенциальные риски травмирования и ущерба остаются. Следующие опасности могут возникнуть в связи с конструкцией и назначением данного изделия.

1. Нарушения здоровья в связи с вибрацией, если изделие используется длительное время или неправильно управляется или обслуживается.
2. Травмы и повреждения имущества, связанные с поломками частей инструмента или с непредвиденным воздействием других объектов во время использования.
3. Опасность получения травм и повреждения имущества от отбрасываемых устройством предметов.

ПРЕДУПРЕЖДЕНИЕ!

Этот инструмент создает во время работы электромагнитное поле. Это поле в определенных обстоятельствах может мешать работе активных или пассивных медицинских имплантатов. Чтобы сократить риск серьезных или смертельных травм, перед использованием этого изделия

лица с медицинскими имплантатами должны проконсультироваться с врачом и производителем медицинского имплантата.

Важное примечание

Убедитесь, что напряжение сети совпадает с напряжением, указанным на паспортной табличке устройства. Всегда извлекайте вилку из розетки/аккумулятор из устройства перед регулировкой или обслуживанием.

Применение

Устройство разработано в качестве стационарного станка для прямого и поперечного разрезания древесины. Также оно подходит для горизонтального резания под углом от -45° до $+45^\circ$ и вертикального резания под углом от 0° до 45° .

ОБОЗНАЧЕНИЯ

ПРЕДУПРЕЖДЕНИЕ. Прочитайте руководство по эксплуатации, чтобы уменьшить риск травмирования.



Надевайте защитные перчатки.



Предупреждение.



Используйте средства защиты органов слуха.



Надевайте защитные очки.



Надевайте респиратор.



Это устройство оснащено двойной изоляцией для дополнительной защиты оператора.



Устройство соответствует требованиям применимых стандартов безопасности.



Неработающие электрические устройства нельзя выбрасывать вместе с бытовым мусором. Сдавайте их на переработку там, где это доступно. Информацию по переработке можно получить в местном органе власти или у торгового представителя.

ЗАЩИТА ОКРУЖАЮЩЕЙ СРЕДЫ

На данный продукт нанесен символ избирательной сортировки для отходов электрического и электронного оборудования (WEEE). Это означает, что данное изделие не должно утилизироваться вместе с бытовыми отходами, а должно быть сдано на переработку в подходящий пункт сбора отходов согласно директиве 2012/19/ЕС. Впоследствии оно будет переработано или ликвидировано, чтобы минимизировать воздействие на окружающую среду, поскольку электрические и электронные изделия представляют потенциальную опасность для окружающей среды и здоровья людей из-за наличия в них опасных веществ.

ОСНОВНЫЕ ЧАСТИ И ЭЛЕМЕНТЫ УПРАВЛЕНИЯ

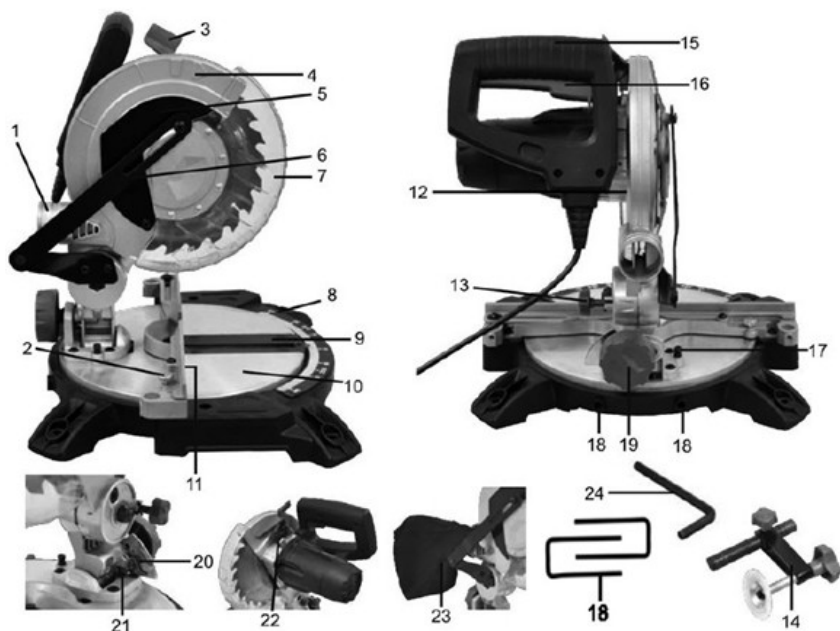

- | | |
|---|--|
| <ol style="list-style-type: none"> 1. Отверстие для отвода пыли 2. Поворотный фиксатор 3. Фиксатор 4. Верхний неподвижный щиток пильного полотна 5. Крышка болта пильного полотна 6. Выдвижная штанга 7. Нижний щиток пильного полотна 8. Поворотная шкала 9. Вставка стола 10. Поворотный стол 11. Ограничитель 12. Плечо пилы 13. Ручка блокировки | <ol style="list-style-type: none"> 14. Вертикальный зажим (не входит в комплект поставки) 15. Рукоятка 16. Пусковой переключатель 17. Винт регулировки наклона под углом 45° 18. Отверстия для установки опор 19. Фиксатор угла наклона 20. Шкала угла наклона 21. Винт регулировки наклона под углом 0° 22. Кнопка блокировки шпинделя 23. Пылесборник 24. Шестигранный ключ |
|---|--|

ТЕХНИЧЕСКИЕ ХАРАКТЕРИСТИКИ

Маркировка	J1G-ZP-210D Усовочная пила
Номинальное напряжение	230-240 В, 50 Гц
Номинальная потребляемая мощность	1400 Вт
Скорость, п0	5000 об/мин
Пильное полотно	Ø 210 мм x Ø 30 мм x 24Т x 2,6 мм
Диапазон угла резания	0-45°
Резка со скошенной кромкой	от 0° до 45° влево
Производительность резания	Прямой распил под углом 0° x 0°: 12 x 5,5 см Косой распил под углом 0° x 45°: 8,3 x 5,5 см Распил со скосом под углом 45° x 0°: 12 x 3 см Сложная резка под углом 45° x 45°: 8,3 x 3 см
Масса нетто	6,9 кг
Уровень звукового давления К = 3 дБ(А)	100 дБ(А)
Уровень звуковой мощности К = 3 дБ (А)	113 дБ (А)
Вибрация (К = 1,5 м/с ²)	3,3 м/с ²

ПРИНАДЛЕЖНОСТИ

Данная УСОВОЧНАЯ ПИЛА поставляется в комплекте со следующими аксессуарами.

- Полотно с 24 зубцами (в сборе)
- Пылесборник
- Опорная стойка
- Шестигранный ключ, 6 мм + шестигранный ключ, 4 мм

СБОРКА

Примечание. Перед использованием инструмента внимательно прочитайте инструкцию.



ПРЕДУПРЕЖДЕНИЕ. Чтобы предотвратить случайное включение устройства и получение серьезной травмы, всегда собирайте пилу **ПОЛНОСТЬЮ, ПРЕЖДЕ ЧЕМ**

подключать ее к электросети. **ВСЕГДА** отключайте пилу от электросети, когда устанавливаете части устройства, проводите регулировку, установку или замену пильных полотен, а также когда пила не используется.



Рис. 1

1. ОТВЕРСТИЕ ДЛЯ ОТВОДА ПЫЛИ (Рис. 1)

Чтобы уменьшить налипание опилок и поддерживать максимальную эффективность резки, можно установить пылесборник на отверстие для отвода пыли. Пылесборник поставляется в комплекте с усовочной пилой. Чтобы установить его, просто установите пылесборник над отверстием для отвода пыли на верхний щиток пильного полотна.

Чтобы опустошить пылесборник, снимите его с отверстия для отвода пыли и откройте, расстегнув застежку-молнию.

ПРИМЕЧАНИЕ. Чтобы обеспечить нормальный сбор пыли, опустошайте пылесборник, когда он заполнен примерно на 2/3 объема.



Рис. 2

2. КРЕПЕЖНЫЕ ОТВЕРСТИЯ (Рис. 2)

Перед использованием пила может быть зафиксирована на твердой и ровной поверхности при помощи 4 крепежных болтов (не входят в комплект). В основании пилы имеются 4 отверстия для крепления устройства к верстаку или другой опорной поверхности. Чтобы закрепить пилу, выполните следующие действия:

- 1) Найдите и отметьте место, где пила будет крепиться.
- 2) Насквозь просверлите 4 отверстия в поверхности.
- 3) Поместите усовочную пилу на поверхность, совместив отверстия в основании с отверстиями, просверленными в поверхности. Установите болты, шайбы и шестигранные гайки.



Рис. 3

3. ЗАЖИМ ЗАГОТОВКИ (Рис. 3)

При разрезании заготовки ее края всегда должны быть зафиксированы при помощи вертикального зажима (входит в комплект), как показано на Рис. 3.

ЭКСПЛУАТАЦИЯ

1. РАЗБЛОКИРОВКА ГОЛОВКИ ПИЛЫ (Рис. 4 и 5)

В упаковке, во время хранения и при транспортировке головка пилы зафиксирована в нижнем положении. Чтобы разблокировать головку для работы, прижмите ее вниз и извлеките фиксирующий штифт (b). Головка плавно поднимется в верхнее положение.



Рис. 4



Рис. 5

2. РАЗРЕЗАНИЕ (Рис. 6)

1) Подключите устройство к розетке электросети и убедитесь, что кабель питания находится на безопасном расстоянии от лезвия и поверхности основания.

2) Поместите заготовку на поворотный стол и убедитесь, что она надежно закреплена, чтобы обеспечить ее неподвижность во время работы.

Перед началом работы убедитесь, что фиксаторы поворотного стола (2) и фиксатор угла наклона (19) надежно затянуты.

3) Нажмите на пусковой переключатель (16) и дайте пиле достичь нормальной скорости.

4) Удерживая рычаг запуска, сдвиньте предохранительный фиксатор (3) в направлении рукоятки. Теперь головку пилы можно опустить вниз при помощи рукоятки.

5) Продолжайте медленно и плавно опускать головку пилы, слегка прижимая ее вниз и позволяя пиле самой выполнять работу.



Fig.6



Рис. 7

3. РЕЗКА ПОД УГЛОМ (Рис. 7)

Резка под углом выполняется при значении угла скоса кромки 0° и любом значении угла наклона в диапазоне от 45° влево до 45° вправо.

Открутите фиксатор поворотного стола (с). Наклоните пилу под нужным углом так, чтобы стол повернулся. Отрегулируйте нужный угол и затяните фиксатор поворотного стола. Теперь можно выполнять разрез.



Рис. 8

4. РЕЗКА СО СКОШЕННОЙ КРОМКОЙ (Рис. 8 и 9)

Резка со скошенной кромкой выполняется при значении угла наклона 0° и любом значении угла скоса кромки в диапазоне от 0° до 45° вправо.

Пила может быть перемещена из нормальной перпендикулярной позиции угла 0° в наклонную позицию, вплоть до угла 45° , только в правую сторону.

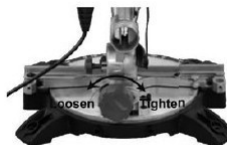

Рис. 9

5. СЛОЖНАЯ РЕЗКА ПОД УГЛОМ (Рис. 7)

Сложный разрез включает в себя и наклонную резку, и резку со скошенной кромкой. Сложные разрезы под углом выполняются путем одновременной настройки угла наклона и угла скоса кромки.

Следуйте инструкциям по выполнению резки под углом и резки со скошенной кромкой для настройки нужных углов для сложных разрезов.

ОБСЛУЖИВАНИЕ

ПРЕДУПРЕЖДЕНИЕ. Всегда извлекайте вилку из розетки перед регулировкой или обслуживанием.

После завершения регулировки, настройки и обслуживания убедитесь, что все ключи извлечены из устройства, и что все винты, болты и другие крепления надежно затянуты. В устройстве отсутствуют части, обслуживаемые пользователем. Никогда не используйте воду или химические чистящие средства для чистки электроинструмента. Протирать сухой тканью.

Если угольные щетки должны быть заменены, это должен сделать квалифицированный специалист по ремонту (всегда заменяйте две щетки одновременно).

Храните электроинструмент в сухом месте. Содержите вентиляционные отверстия в чистоте. Следите за тем, чтобы на инструменте не было пыли. Иногда через вентиляционное отверстие можно увидеть искры. Это нормально и не повредит электроинструмент.

Если кабель питания инструмента поврежден, обратитесь для его замены в сервисный центр.



Рис. 10

1. ТОЧНАЯ РЕГУЛИРОВКА УГЛОВ (Рис. 10 и 14)

Поскольку настройки углов могли сместиться при транспортировке после заводской сборки, рекомендуется проверить положение поворотного стола при значении в 0° и перпендикулярное положение головки пилы при значении 0° . Перед регулировкой убедитесь, что устройство отключено от электросети. Чтобы проверить настройки поворотного стола, установите его под углом 0° и затяните фиксатор поворотного стола. При помощи угольника d (не входит в комплект)



Рис. 11



Рис. 12

убедитесь, что угол между направляющей и лезвием составляет 90°, как показано на Рис. 12.

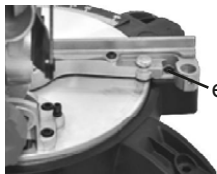
Если необходимо отрегулировать угол, ослабьте фиксаторы (е) на направляющей и выровняйте щиток по угольнику. Затяните фиксаторы (е) на направляющей. Таким же образом убедитесь, что лезвие пилы расположено под углом 90° к поворотному столу. При необходимости настройте угол наклона головки пилы под углом 90°, ослабив установочный винт (f1) для регулировки под углом 90°, после установки правильного положения под углом 90° затяните фиксатор (f2) на установочном винте для регулировки под углом 90° (Рис. 13).

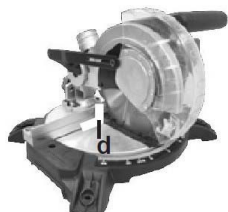

Рис. 13

Угол скоса кромки 45° также должен быть отрегулирован при помощи подходящего угольника или угломера (не входят в комплект). Чтобы проверить точность угла 45°, настройте установочный винт (g1) для регулировки под углом 45°, чтобы установить правильное положение упора, затем затяните стопорную гайку (g2) на установочном винте для регулировки под углом 45° (Рис. 13).

2. ЗАМЕНА ЛЕЗВИЯ ПИЛЫ (Рис. 15-19)

ПРИМЕЧАНИЕ. Крепежный винт лезвия имеет левую резьбу. Снимите лезвие (рекомендуется использовать прочные перчатки). Очистите вал и крепежные фланцы лезвия от опилок и мусора.



Рис. 14

1. Открутите винт (h1), чтобы извлечь выдвижную штангу (б) (Рис. 15).

2. Открутите винт (h2) (Рис. 16).

3. Нажмите на кнопку блокировки шпинделя (22) и открутите винт (h3) при помощи прилагаемого шестигранного ключа (24) (Рис. 17).

4. Извлеките лезвие (Рис. 18 и 19).



Рис. 15

Чтобы установить лезвие, следуйте обратному порядку процесса сборки. Если необходимо извлечь внутренний фланец для чистки, установите его на место, как показано на Рис. 20.

ВНИМАНИЕ. ВСЕГДА устанавливайте лезвие так, чтобы зубцы и стрелка, расположенная на боковой части лезвия, были направлены вниз к передней части пилы. Направление вращения лезвия также обозначено стрелкой на верхнем щитке.



Рис. 16

3. ТРАНСПОРТИРОВКА ПИЛЫ 1. При транспортировке устройства убедитесь, что головка пилы заблокирована в нижнем положении.

2. Фиксатор поворотного стола и фиксатор угла наклона должны быть надежно затянуты.

3. Используйте рукоятку для транспортировки, чтобы переместить пилу. Не поднимайте пилу за ручку переключателя.

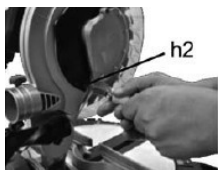

Fig. 17

Рис. 17



Рис. 18



Рис. 19

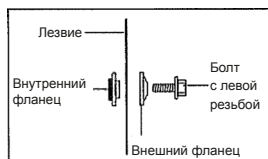

Рис. 20



INTERTOOL.ua

инструмент в каждый дом