

Керівництво з експлуатації та обслуговування



KENTAVR



УВАГА!



Перш ніж почати користуватись мотоблоком, уважно вивчіть дане Керівництво. Перед початком роботи перевірте рівень мастила у двигуні, редукторі та в повітряному фільтрі.

МОТОБЛОК

МБ 40-1С

ЗМІСТ

| | | |
|---|---|----|
| 1 | ОПИС ВИРОБУ | 5 |
| 2 | ТЕХНІЧНІ ДАНІ, КОМПЛЕКТАЦІЯ | 9 |
| 3 | ПРАВИЛА БЕЗПЕКИ | 13 |
| 4 | ЕКСПЛУАТАЦІЯ | 17 |
| 5 | ТЕХНІЧНЕ ОБСЛУГОВУВАННЯ | 38 |
| 6 | ТРАНСПОРТУВАННЯ І ЗБЕРІГАННЯ | 47 |
| 7 | МОЖЛИВІ НЕСПРАВНОСТІ ТА ШЛЯХИ ЇХ УСУНЕННЯ | 49 |
| 8 | ГАРАНТІЙНІ ЗОБОВ'ЯЗАННЯ | 51 |

ШАНОВНИЙ ПОКУПЕЦЬ!

Дякуємо за вибір продукції ТМ «Кентавр». Продукція ТМ «Кентавр» виготовлена за сучасними технологіями, що забезпечує її надійну роботу протягом усього терміну служби за умови дотримання правил експлуатації, обслуговування та заходів безпеки.

Мотоблок ТМ «Кентавр» за своєю конструкцією та експлуатаційними характеристиками відповідає вимогам нормативних документів України, а саме: ДСТУ 3158-95.

Дана продукція виготовлена на замовлення ТОВ «ПРОМИСЛОВА КОМПАНІЯ «ДТЗ», 49000, Україна, м. Дніпро, вул. Надії Алексєєнко буд.100, приміщення 1; тел. +380 (056) 374-89-38, www.kentavr.ua. Продукція продається фізичним та юридичним особам у місцях роздрібної та оптової торгівлі за цінами, вказаними продавцем, відповідно до чинного законодавства.

Дане Керівництво містить всю інформацію про мотоблок, необхідну для його правильного використання, агрегування, обслуговування й регулювання: опис особливостей конструкції, короткі технічні дані, рекомендації з експлуатації та технічного обслуговування, а також необхідні заходи безпеки під час роботи з мотоблоком. У разі виникнення будь-яких претензій до виробу або необхідності отримання додаткової інформації, підприємством, що приймає претензії є ТОВ «ПРОМИСЛОВА КОМПАНІЯ «ДТЗ», 49000, Україна, м. Дніпро, вул. Надії Алексєєнко буд.100, приміщення 1; тел. +380 (056) 374-89-38, www.kentavr.ua. Додаткову інформацію щодо технічного сервісу ви можете отримати за тел. (056) 374-89-38.

Виробник: ZHEJIANG E-SHINE MACHINERY TECHNOLOGY CO.,LTD; Southeast Industrial Area, Duan Village, Wuyi city, Zhejiang province, China. Виробник не несе відповідальності за збиток та можливі пошкодження, заподіяні в результаті несанкціонованого переобладнання і модернізації мотоблока, неправильного поводження з ним або використання його не за призначенням.



ПРИМІТКА

ТМ «KENTAVR» постійно працює над удосконаленням своєї продукції і у зв'язку з цим, залишає за собою право на внесення змін, що не порушують основні технічні експлуатаційні характеристики, принципи експлуатації та обслуговування мотоблока, як у зовнішній вигляд, конструкцію, комплектацію та оснащення мотоблока, так і в зміст цього керівництва без попереднього повідомлення споживачів.

Дбайливо зберігайте дане Керівництво і звертайтеся до нього в випадку виникнення питань щодо експлуатації, обслуговування, ремонту, зберігання і транспортування мотоблока. У разі зміни власника мотоблока дане Керівництво потрібно передати новому власнику.

1. ОПИС ВИРОБУ

Мотоблок ТМ «Кентавр» МБ 40-1С є малогабаритним автономним силовим агрегатом (далі за текстом – «мотоблок») з бензиновим карбюраторним двигуном, призначений для приводу різних робочих органів, причіпних і навісних пристосувань, які використовуються для обробки ґрунту, догляду за насадженнями, механізації ручної праці у фермерських господарствах, на присадибних, садових і городніх ділянках площею від 20 до 50 і більше соток.



УВАГА!

Перш ніж почати користуватися мотоблоком, уважно вивчіть дане Керівництво.

У базовій комплектації мотоблок оснащений транспортними колесами із шевронним малюнком на протекторі (забезпечують хороше зчеплення з ґрунтом та оптимальні тягові характеристики) й активною роторною ґрунтофрезою для широкозахватної культивування ґрунту. Під час установки причіпних і навісних робочих органів (можуть поставлятися в комплекті або купуються окремо) - активної ґрунтофрези, плуга, оруддя та ін., мотоблок може виконувати широкий спектр інших сільськогосподарських робіт, таких як фрезерування, культивування, оранка середніх і легких ґрунтів, боронування, міжрядна обробка насаджень і посівів та багато інших. Для роботи в темний час доби мотоблок не призначений.

Експлуатація, обслуговування та ремонт мотоблока здійснюються відповідно до вимог чинного законодавства. Запуск й експлуатація мотоблока допускаються безпосередньо оператором: власником мотоблока або представником власника.

Мотоблок не призначений для постійної експлуатації як транспортний засіб на дорогах загального користування з твердим покриттям і на вулично-дорожній мережі.

Експлуатацію мотоблока з активними або пасивними робочими органами, причіпними, навісними або буксирувальними пристосуваннями, що агрегатуються з мотоблоком, необхідно здійснювати відповідно до вимог керівництва з експлуатації, що додаються до цих робочих органів і пристосувань.

У даному Керівництві викладені відомості й рекомендації щодо експлуатації мотоблока в режимі роторної ґрунтофрези.

Мотоблок ТМ «Кентавр» МБ 40-1С оснащений компактним і економічним одноциліндровим вертикальним чотиритактним карбюраторним бензиновим двигуном потужністю 5,2 кВт (7,0 к.с.) з примусовим повітряним охолодженням, який крім звичайних для бензинових двигунів надійності та економічності, має низку переваг і конструктивних особливостей:

- компактність і невелика вага;
- ергономічність, зручність, простота в експлуатації та обслуговуванні;
- високі ККД та питома потужність;
- стабільність обертів протягом всього діапазону навантажень;
- повітряне охолодження примусового типу;
- дві горловини для заливання мастила в картер із пробками-щупами з різних сторін картера для полегшення доступу;
- повітряний фільтр із масляною ванною;
- низькі рівні вібрації та шуму під час роботи.

Двигун мотоблока МБ 40-1С оснащений ручним стартером.

1.1. Основні складові частини мотоблока



Рисунок 1.1. Елементи мотоблока

Специфікація до рисунка 1.1.

1. Рукоятка керма права.
2. Запобіжник ввімкнення заднього ходу.
3. Важіль ввімкнення заднього/переднього ходу
4. Ручний регулятор «газ».
5. Вмикач/вимикач двигуна.
6. Накладка на кермо.
7. Сійка керма.
8. Елемент регулювання керма.
9. Глушник.
10. Кришка паливного бака .
11. Провід високої напруги свічки запалювання.
12. Повітряний фільтр.
13. Карбюратор.
14. Пробка отвору для зливання мастила з картера двигуна.
15. Передній бампер.
16. Рукоятка керма права.
17. Рукоятка регулювання керма.
18. Регулятор заглиблення (сошник).
19. Боковий захист ґрунтофрези.
20. Задня захисна кришка ґрунтофрези.
21. Ніж роторної ґрунтофрези.
22. Ліва секція роторної ґрунтофрези.
23. Захист двигуна.
24. Стопорний шплінт.
25. Колесо ліве транспортне пневматичне.
26. Датчик рівня мастила у двигуні .
27. Платформа кріплення двигуна.
28. Пробка отвору для зливання мастила з картера двигуна.
29. Двигун.
30. Кожух ручного стартера і вентилятора.
31. Рукоятка ручного стартера.
32. Важіль паливного крана.
33. Паливний бак.
34. Колесо праве транспортне пневматичне.
35. Стопорний шплінт.
36. Права секція роторної ґрунтофрези.
37. Пробка-щуп отвору для заливання мастила в картер двигуна.
38. Кришка головки блока.
39. Вузол регулювання органів управління.
40. Важіль зчеплення.

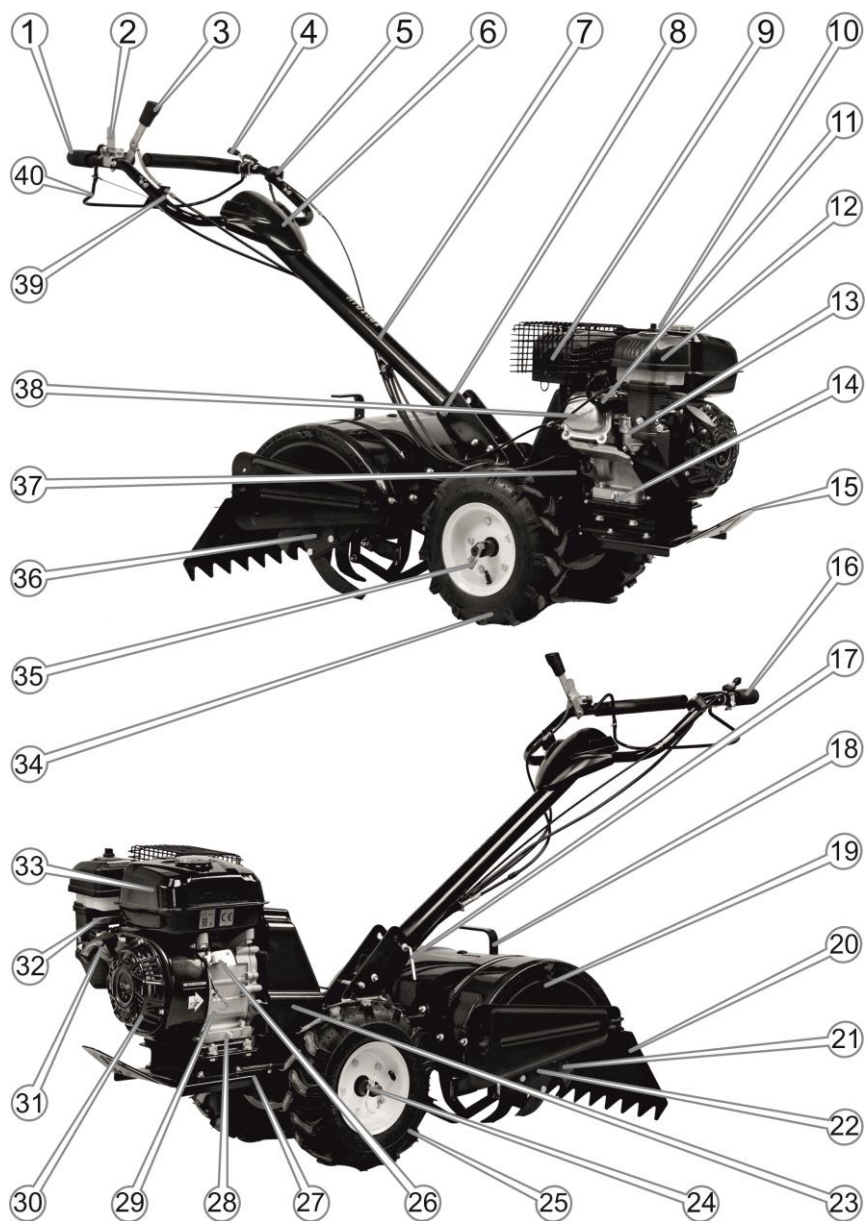

ПРИМІТКА!

Зовнішній вигляд і розташування складових частин мотоблока можуть дещо відрізнятися від показаних на малюнку 1.1.

2. ТЕХНІЧНІ ДАНІ, КОМПЛЕКТАЦІЯ

2.1. Технічні дані мотоблока

Таблиця 2.1.

| Найменування | Характеристики і параметри |
|---|---|
| Модель | МБ 40-1С |
| Тип мотоблока | автономний колісний одновісний |
| Модель двигуна | 170F |
| Тип двигуна | одноциліндровий чотиритактний |
| Тип палива | бензинове |
| Максимальна потужність двигуна, кВт (к.с.) при 3600 об/хв | 5,2 (7,0) |
| Максимальний крутний момент, Нм при 2500 об/хв | 11 |
| Об'єм камери згоряння, см ³ | 208 |
| Система запуску двигуна | ручний стартер |
| Повітряний фільтр | пороліно-паперового сухого типу |
| Система охолодження | примусове повітряне охолодження |
| Тип системи змащення | розбризкуванням |
| Зчеплення | ремінна передача з керованими притисними роликками |
| Кількість швидкостей | 1 вперед, 1 назад і нейтральна передача |
| Рульове управління | регульоване за висотою |
| Транспортні колеса | на пневматичних шинах |
| Шини транспортних коліс | камерні, р-р 13 x 5.00 - 6 |
| Ширина протектора транспортних коліс, мм | 110 |
| Тиск повітря в шинах, кПа (кгс/см ²): • під час робіт на ґрунті, • під час транспортних робіт | 100...140 (1,0...1,4) 140...200 (1,4...2,0) |
| Колія транспортних коліс (за внутрішньою стороною коліс), мм | 280 |
| Дорожній просвіт, мм: • до осі; • до нижньої точки редуктора | 150 135 |

Таблиця 2.1. (продовження)

| Найменування | Характеристики і параметри |
|--|-------------------------------------|
| Модель | МБ 40-1С |
| Максимальна швидкість переміщення на транспортних колесах, км/год | 5,0 |
| Об'єм паливного бака, л | 3,6 |
| Витрата палива, л/год | ≤ 2,04 |
| Об'єм мастила в картері двигуна, л | 0,6 |
| Об'єм мастила в картері редуктора, л | 1,8 |
| Об'єм мастила в масляній ванні, л | 0,3 |
| Рекомендоване мастило для двигуна | моторне по SAE 15W-40 або 10W-40 |
| Рекомендоване мастило для редуктора | трансмісійне ТАП-15 або ТАД-17 |
| Навісне обладнання в комплекті | активна роторна ґрунтофреза |
| Ширина захоплення ґрунтофрези (залежно від кількості встановлених ножів), мм | 500 / 700 |
| Глибина фрезерування ґрунту, мм | от 100 до 200 |
| Діаметр ротора ґрунтофрези, мм | 300 |
| Товщина ножів ґрунтофрези (товщина, довжина), мм | 4 x 150 |
| Схема складання секцій ґрунтофрези | 2+1 |
| Продуктивність під час фрезерування ґрунту, га/год | 0,477 – 0,533 |
| Конструктивна вага мотоблока в зборі (без палива), кг | 75 |
| Кількість пакувальних місць, шт. | 1 |
| Вага повного комплекту в пакуванні, кг | 83 |
| Розмір пакування (довжина, ширина, висота), мм | 1100 x 500 x 410 |
| Габаритні розміри мотоблока в зборі (довжина, ширина, висота), мм | 1500 x 700 x 1200 |

2.2. Комплектація

Мотоблок може постачатися споживачам за їхнім бажанням у зібраному, або в розібраному стані.

Під час постачання в зібраному стані мотоблок має комплектацію:



Рисунок 2.1. Загальний вид мотоблока

1. Мотоблок у зборі.
2. Комплект інструментів у чохлі: ключі гайкові різьбові, ключ свічний.
3. Керівництво з експлуатації.



ПРИМІТКА

Комплектація може відрізнятися від вказаної в даному керівництві.

Під час постачання в розібраному стані мотоблок має комплектацію:



Рисунок 2.2. Комплектація

1. Захист ґрунтофрези з задньою кришкою.
2. Силовий агрегат у зборі.
3. Захист вихлопної труби.
4. Кермо в зборі: рама з рукоятками, органи управління та троси управління..
5. Бампер передній.
6. Колесо транспортне в зборі: диск, шина з камерою (2 шт.).
7. Ліва основна секція роторної ґрунтофрези.
8. Права основна секція роторної ґрунтофрези.
9. Права додаткова секція роторної ґрунтофрези.
10. Ліва додаткова секція роторної ґрунтофрези.
11. Регулятор заглиблення (сошник).

3. ПРАВИЛА БЕЗПЕКИ

Перед початком експлуатації мотоблока уважно ознайомтеся з даним Керівництвом та виконуйте його вимоги. Дотримання правил безпеки, запобіжних заходів, точне і своєчасне виконання вимог і рекомендацій даного Керівництва з експлуатації та технічного обслуговування є основною умовою безпечної, ефективної й довгострокової експлуатації мотоблока.

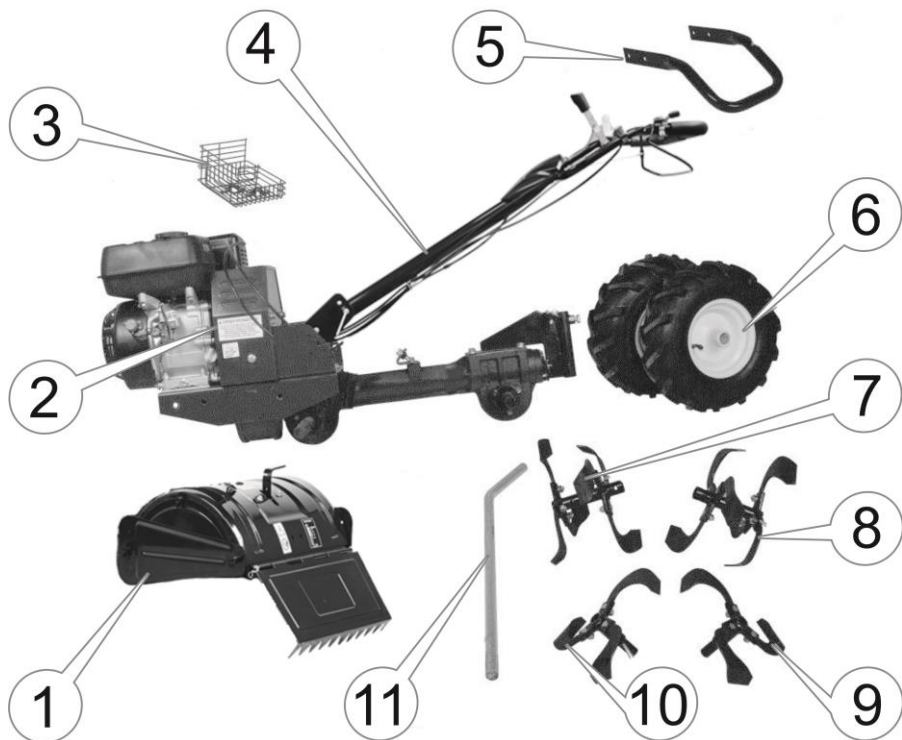
Експлуатувати дозволяється тільки технічно справний, повністю укомплектований мотоблок. Самостійне переобладнання мотоблока або зміна стандартних налаштувань може негативно вплинути на безпеку його експлуатації. Не допускається демонтаж з мотоблока передбачених конструкцією захисних кожухів або огорож, запобіжних пристроїв, а також інших деталей і складальних одиниць, що впливають на безпеку його роботи.



УВАГА!

КАТЕГОРИЧНО ЗАБОРОНЯЄТЬСЯ експлуатувати або виконувати технічне обслуговування мотоблока або агрегатованих із ним пристроїв, перебуваючи в стані алкогольного або наркотичного сп'яніння, під впливом сильнодійних лікарських препаратів або у випадку сильного стомлення!

Забороняється:

- Вмикати й експлуатувати мотоблок особам, які не ознайомилися з даним Керівництвом.
- Вмикати й експлуатувати мотоблок дітям, підліткам та особам з обмеженими фізичними можливостями.
- Використовувати пошкоджені або саморобні комплектуючі, навісні пристрої і пристосування.
- Запускати двигун із несправним глушником або без глушника.
- Запускати двигун із несправним повітряним фільтром або без нього.
- Запускати двигун без мастила в картері двигуна й у редукторі мотоблока.
- Здійснювати заправку мотоблока паливом, якщо двигун працює або перебуває в гарячому стані.
- Відкривати кришку горловини паливного бака, якщо двигун працює або повністю не охолонув.
- Накривати мотоблок, якщо двигун працює.
- Використовувати мотоблок у закритих приміщеннях без забезпечення належного виведення вихлопних газів.
- Використовувати мотоблок у вогнебезпечних умовах, поблизу вибухонебезпечних речовин, біля відкритих джерел вогню.
- Використовувати мотоблок просто неба під час дощу, снігопаду, інших атмосферних опадів та в умовах обмеженої видимості.
- Розміщувати на мотоблоці сторонні предмети.

Під час виконання робіт мотоблоком дотримуйтесь спеціальних та загальних правил техніки безпеки. Використовуйте захисний одяг, взуття, рукавички або рукавиці, захисні окуляри та інші засоби захисту. Недотримання вимог Керівництва з експлуатації та правил техніки безпеки можуть призвести до аварії або до серйозних травм.



УВАГА!

Робочий одяг повинен бути виготовлений із щільної тканини, без частин, що розвіваються. Робочий одяг не повинен бути занадто вільним. Взуття має бути міцним, повинно повністю закривати ступні й мати підошву, що перешкоджає ковзанню.

До самостійної роботи з мотоблоком допускаються особи, яким виповнилося 14 років, які добре вивчили дане Керівництво, а також мають необхідні навички й за станом здоров'я придатні до управління мотоблоком.

3.1. Правила безпеки під час заправки паливом

- Заправку паливом, перевірку рівня мастила в картері двигуна й редукторі, дозаправлення мастилом здійснюйте лише тоді, коли двигун не працює та повністю охолонув.
- Не допускайте переповнення паливного бака.
- Заправляйте мотоблок бензином тільки на відкритому повітрі, коли двигун не працює. Використовуйте бензин з октановим числом 92. Якщо під час заповнення бака бензин пролився, перш ніж здійснити запуск двигуна переконайтеся, що це місце повністю висохло й бензинові пари вивітрилися, в іншому випадку змініть місце запуску, відійдіть на безпечну відстань – не менше, ніж на 3 метри від місця розливу.
- Під час заправки та експлуатації мотоблока не допускайте потрапляння палива й мастила в стоки води.
- Під час роботи на схилах заправляйте паливний бак до половини, щоб уникнути розливання або розбризкування бензину.
- Пари бензину легкозаймисті та вибухонебезпечні. Після завершення заправки переконайтеся, що кришки паливного бака й заправної каністри щільно закриті.
- Не здійснюйте заправку паливом та не запускайте двигун поблизу джерела відкритого вогню, увімкнених нагрівальних приладів або несправної електричної проводки, не паліть і не розкладайте багаття під час заправки.
- Перш ніж здійснювати транспортування, добре закрутіть кришку паливного бака й закрийте паливний кран. Під час запланованого перевезення мотоблока на велику відстань або перевезення його по дорозі з поганим покриттям, злийте паливо з бака, щоб уникнути його витік.
- Якщо бензин потрапив на одяг, необхідно негайно замінити одяг.



УВАГА!

Вдихання парів бензину може призвести до отруєння. У разі потрапляння бензину на відкриті ділянки шкіри, ретельно промийте їх теплою водою з милом.

3.2. Правила безпеки під час експлуатації мотоблока



УВАГА!

Не використовуйте мотоблок у цілях і способами, які не зазначені в даному Керівництві.

- Уважно вивчіть органи управління мотоблоком.
- Навчіться швидко зупиняти мотоблок і вимикати його двигун.
- Експлуатуйте мотоблок лише тоді, коли повністю переконаєтесь у повній відсутності небезпечної ситуації для людей та тварин, у жодному разі не підпускайте дітей до працюючого мотоблока.
- Не працюйте мотоблоком на схилах з ухилом поверхні понад 15°, тому що при цьому виникає небезпека перевертання мотоблока, значно погіршується його керованість, зростають навантаження на двигун, прискорюється знос і збільшується витрата палива.



УВАГА!

Щоб уникнути нещасних випадків, не допускайте дітей на територію, на якій використовується мотоблок. Будьте уважні і вимикайте двигун мотоблоку у разі появи поруч із ним дітей.

- Перед початком руху потрібно переконатися у відсутності сторонніх предметів під колесами й на відкритих обертових частинах мотоблока й навісного обладнання, у відсутності перешкод руху, а під час виконання транспортних робіт – відповідно до вимог безпеки дорожніх умов, розмірів проїздів і розворотів, ухилів і перепадів дорожнього покриття або ґрунту.



УВАГА!

Будьте особливо уважні під час роботи мотоблоком на схилах, нерівній поверхні, слизькому, розм'якшеному, твердому або кам'янистому ґрунті.

- Регулярно перевіряйте затяжку болтів і гайок, стан інших фіксувальних елементів (пальців, шплінтів тощо) на мотоблоці та на навісному обладнанні, оскільки внаслідок вібрації під час роботи може відбуватися послаблення кріплення. Незатягнутий болт або гайка можуть призвести до серйозної поломки мотоблока й до травм.
- Не знімайте захисні крила, які встановлені над робочими органами й деталями, що обертаються, оскільки це може призвести до травм. Особливу небезпеку представляють гострі ножі роторної ґрунтофрези.
- Під час роботи з навісним та причіпним обладнанням шворинь причіпного пристрою повинен бути завжди зафіксований чекою.
- Під час роботи в закритих приміщеннях (теплицях) періодично зупиняйте мотоблок, вимикайте двигун і провітрюйте приміщення.
- Працюйте мотоблоком тільки в денний час або за якісного штучного освітлення.

- Під час роботи мотоблоком дотримуйтесь безпечної дистанції від робочих органів, що обертаються. Ця дистанція визначається довжиною рульових штанг із рукоятками.
- Будьте обережні з гарячими деталями! Глушник та інші деталі двигуна надто сильно нагріваються під час роботи й охолоджуються не відразу після його зупинки.
- Завчасно приберіть з ділянки, що підлягає обробленню, усе каміння, дрів, скло та інші предмети, які можуть пошкодити фрези мотоблока або нанести травму оператору.
- Будьте уважні під час наближення до кущів, дерев та інших об'єктів, які можуть перешкоджати належному огляду місцевості.



УВАГА!

Вал приводу коліс і вал приводу ґрунтофрези приводиться в рух одним суцільним валом. Під час руху вперед або назад, разом із колесами обертаються і фрези.

- У разі появи ознак несправності двигуна або ходової системи, причепленого обладнання, рух необхідно припинити і вжити заходів до усунення несправностей.

Дане Керівництво не в змозі передбачити всі можливі випадки, які можуть мати місце в реальних умовах експлуатації мотоблока. Слід керуватися здоровим глуздом, дотримуватися граничної уваги й акуратності під час виконання робіт.

4. ЕКСПЛУАТАЦІЯ

Тривала й надійна робота мотоблока забезпечується в разі належної експлуатації, своєчасного й повного проведення технічного обслуговування відповідно до рекомендацій даного Керівництва.

Мотоблок призначений для експлуатації в районах з помірним кліматом і найбільш ефективний за температури повітря в межах від +1 °С до +40 °С.

Робота з мотоблоком не вимагає спеціальної підготовки, проте слід врахувати, що під час роботи з кожним причіпним або навісним знаряддям необхідні певні навички.



УВАГА!

Перш ніж розпочати повноцінну експлуатацію мотоблока, необхідно провести його обкатку відповідно до рекомендацій даного Керівництва.

4.1. Складання мотоблока

Мотоблок може поставлятися в торговельні мережі як повністю зібраним, який пройшов передпродажну підготовку й готовим до експлуатації, так і в заводському пакуванні, у вигляді складального комплексу для великовузлового складання.

Великовузлове складання мотоблока не вимагає особливих умов і спеціальних пристосувань. Якщо уважно слідувати рекомендаціям даного Керівництва, то складання мотоблока може бути здійснене особою, що має технічні навички і використовує універсальний інструмент, що входить у комплект поставки мотоблока.



Увага!

У зв'язку з тим, що деякі складові частини складального комплексу мають досить велику вагу, рекомендується здійснювати складання мотоблока удвох із помічником.



УВАГА!

Процес складання рекомендується здійснювати в приміщенні або на чистому сухому відкритому майданчику. Неприпустимо попадання атмосферних опадів, піску, частинок ґрунту та інших забруднень на сполучні поверхні збираного мотоблока.

Складання мотоблока виконується в такій послідовності:

1. Акуратно вийняти з пакувальної коробки всі дрібні вузли, деталі та кріпильні елементи, які там містяться; звільнити силовий агрегат від транспортувального залізного каркаса, відкрутивши водночас два болти М13; звільнити від пакувальної плівки і транспортувальних фіксувальних елементів.



УВАГА!

Троси увімкнення переднього й заднього ходу під'єднанні до важелів управління на кермі й до силового агрегату мотоблока. Будьте уважні під час дістання комплектуючих з пакування, щоб не пошкодити троси.

2. Перевірити затяжку різьбових кріпильних елементів центрального вузла мотоблока. У разі необхідності - підтягнути різьбові з'єднання.
3. Встановити мотоблок на рівну горизонтальну поверхню, й оперти його на редуктор і на передній бампер (див. рисунок 4.1.).



Рисунок 4.1. Кермо з двигуном

4. Притулити рульову стійку до кришки передньої трансмісії із зовнішнього боку, закрутити по одному болту M16 в нижні отвори (з різьбою) з кожного боку. Вставити по одному болту M16 у верхні отвори з кожного боку, відрегулювати водночас розташування керма за висотою, і закрутити дві гайки (див. рисунок 4.2.)

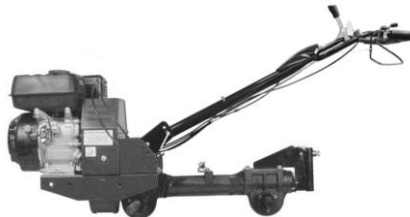
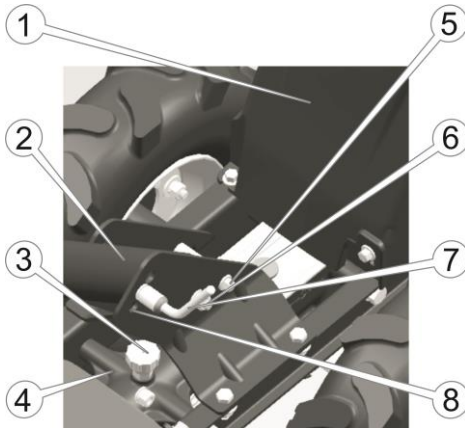

1. Кожух ремінної передачі.
2. Кермова стійка.
3. Пробка-щуп отвору для заливання мастила в редуктор.
4. Редуктор трансмісії ведучих коліс.
5. Стяжний болт.
6. Нижній болт.
7. Рукоятка регулювання нахилу кермової стійки.
8. Отвори регулювання висоти керма.

Рисунок 4.2. Вид ззаду

Встановити транспортні колеса на вал для приводу коліс - ліве з лівого боку, праве з правого боку, зафіксувати колеса від осьового зсуву фіксувальними пальцями і законтрувати. Водночас необхідно пам'ятати, що на колеса встановлені пневматичні шини зі спрямованим малюнком протектора типу «ялинка». Встановлювати колеса необхідно виконувати так, щоб споглядаючи на мотоблок зверху, «вістря» цієї «ялинки» були спрямовані вперед, крім того вентиля для накачування камер повинні перебувати з зовнішнього боку колеса (див. рисунок 4.1.)



Рисунок 4.4. Ліва частина мотоблока

Специфікація до рисунка 4.2.

1. Пробка-шуп отвору для заливання мастила в картер двигуна.
 2. Пневматична камерна шина з односпрямованим протектором «ялинка».
 3. Диск колеса.
 4. Фіксувальний палець із чекою.
 5. Вентиль (сосок) камери шини.
 6. Вал для приводу коліс.
 7. Вал для приводу роторної ґрунтофрези.
 8. Редуктор для приводу роторної ґрунтофрези.
 9. Цапфа для приєднання причіпного обладнання.
5. Накачати шини коліс повітрям під тиском 140 - 200 кПа (1,4 - 2,0 кгс/см²).
6. Встановити в причіпну цапфу регулятор глибини обробки ґрунту (сошник), підняти регулятор у крайнє верхнє положення й зафіксувати його болтом М16, встановивши тим самим мотоблок у стійке горизонтальне положення (див. рисунок 4.5.).

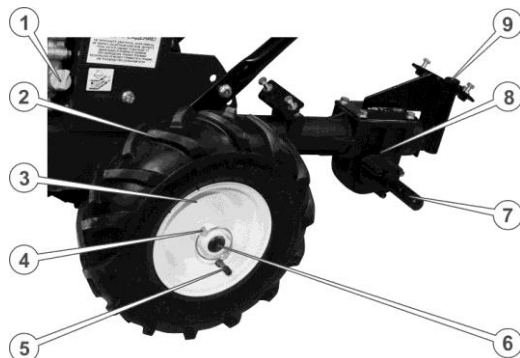

Рисунок 4.5. Місце кріплення захисних крил

7. Встановити основні секції роторної ґрунтофрези на вал для приводу ґрунтофрези – ліву з лівого боку, праву з правого боку, зафіксувати секції від осьового зсуву фіксуючими пальцями й законтрувати швидкознімними шплінтами (див. рисунок 4.6.)

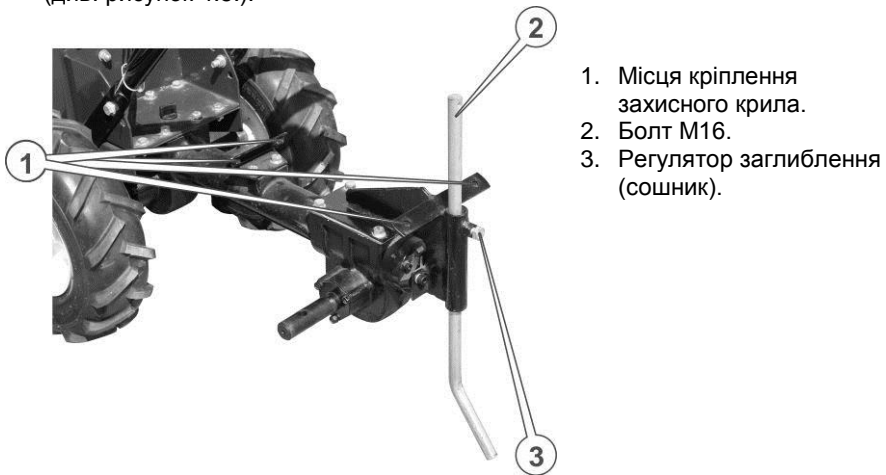

УВАГА!

Ліва і права половинки ротора ґрунтофрези – не взаємозамінні. Під час встановлення ротора ґрунтофрези на мотоблок необхідно враховувати напрямок обертання ротора в процесі роботи.

8. У разі необхідності (для збільшення ширини захоплення ґрунтофрези) вставити додаткові секції роторної ґрунтофрези в отвори основних секцій - ліву ліворуч, праву праворуч; зафіксувати секції від осьового зсуву фіксувальними пальцями й законтрувати швидкознімними шплінтами (див. рисунок 4.6.).



Рисунок 4.6. Роторна ґрунтофреза

- | | |
|---|--|
| 1. Фіксувальні пальці. | 4. Швидкознімні шплінти. |
| 2. Права додаткова секція роторної ґрунтофрези. | 5. Ліва основна секція роторної ґрунтофрези. |
| 3. Права основна секція роторної ґрунтофрези. | 6. Ліва додаткова секція роторної ґрунтофрези. |
9. Відкрутити чотири болти М13 з плоскими і пружинними шайбами, які призначені для закріплення захисного крила, і відкласти їх.
10. Притулити захисне крило до місця кріплення так, щоб збіглися всі чотири отвори, наживити раніше відкладені болти М13, надівши на них плоскі і пружинні шайби, і надійно закрутити їх (див. рисунок 4.7.)

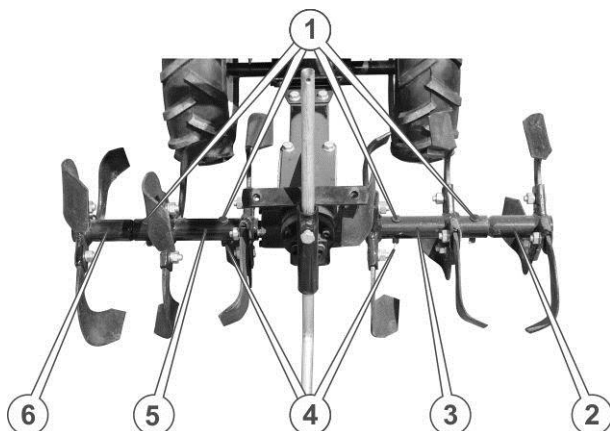

Рисунок 4.7. Кожух ґрунтофрези

11. Притулити передній бампер до платформи кріплення двигуна так, щоб збіглися за віссю чотири отвори на бампері й на платформі, протягнути чотирма ботами M14, надіти на них плоскі і пружинні шайби, і затягнути гайки (див. рисунок 4.8.)

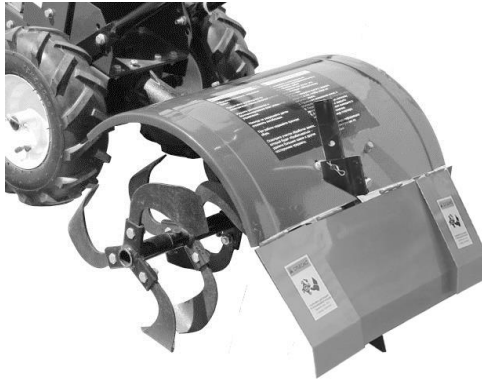

Рисунок 4.8. Бампер

12. Відкрутити два болти M8 на глушнику, притулити захист так, щоб збіглися два отвори й закрутити два раніше викручених болти (див. рисунок 4.9.)



Рисунок 4.9. Глушник

13. У разі необхідності – відрегулювати вільний хід важелів включення переднього й заднього ходу, за допомогою вузлів регулювання органів управління (див. рисунок 1.1.). Вільний хід на кінці кожного важеля повинен становити 3-5 мм. Мотоблок зібраний.

4.2. Підготовка до роботи

Після закінчення складання мотоблока або після зняття мотоблока з тривалого зберігання необхідно виконати заходи з підготовки його до експлуатації:

- відрегулювати роботу органів управління;
- перевірити рівень мастила в картері двигуна, у разі необхідності долити мастило;
- перевірити рівень мастила в картері редуктора, у разі необхідності долити мастило;
- заправити мотоблок бензиновим паливом.

4.2.1. Налаштування роботи органів управління

Регулювання органів управління зводиться до установки необхідного діапазону ходу тросів управлінням переднього й заднього ходу. За допомогою відповідних регульовальних вузлів вибираються люфти тросів і виставляються кінцеві положення органів керування.



УВАГА!

Не натягуйте дуже сильно троси включення переднього й заднього ходу, це призводить до зайвого натягування приводних ременів, внаслідок чого може призвести до інтенсивного зносу або навіть до розриву ременів.

4.2.2. Перевірка рівня мастила в картері двигуна

Наявність необхідної кількості моторного мастила в картері двигуна є одним із найважливіших чинників, що впливають на довговічність і ефективність роботи двигуна, а значить і всього мотоблока.

Мотоблок поставляється із заводу без мастила в картері, щоб уникнути витікання під час транспортування й навантаження. Перед першим запуском двигуна мотоблока необхідно залити в картер двигуна приблизно 0,6 літра моторного мастила, перевіряючи рівень мастила за допомогою щупа (див. рисунок 4.10.)



Рисунок 4.10. Пробка-щуп картера двигуна



УВАГА !

Якщо перевірка рівня мастила проводиться на розігрітому двигуні, необхідно почекати кілька хвилин після зупинки двигуна, щоб мастило встигло стекти назад у порожнину картера.

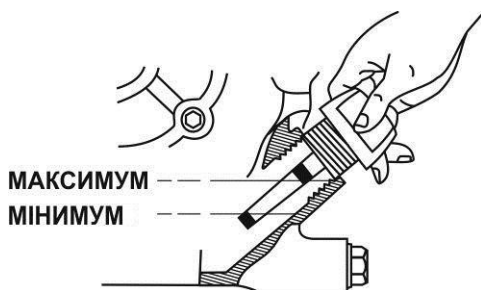

УВАГА!

ЗАБОРНЕНО ВИКОРИСТОВУВАТИ СИНТЕТИЧНІ МАСТИЛА!!!

Рекомендовані мастила для всесезонного використання – 10W-40 або 15W-40.

За заводським стандартом, в мотоблоці використовується мастило для бензинових чотиритактних двигунів. Під час заміни на інший вид мастильного матеріалу, необхідно враховувати, що мастило повинно мати специфіку SG, SF або вище. Вибирайте моторне мастило відповідно до в'язкісно-температурних характеристик за SAE. Залежно від температури навколишнього повітря, допускається використовувати моторне мастило 5W-30, 10W-30, 15W-40 або мастила з більш широким діапазоном (див. рисунок 4.11.)



Рисунок 4.11. Температурно-діапазонний графік в'язкості моторного мастила



УВАГА!

Рекомендується купувати мастило в офіційних дилерів відомих світових виробників, щоб уникнути придбання неякісного мастила або підробки!

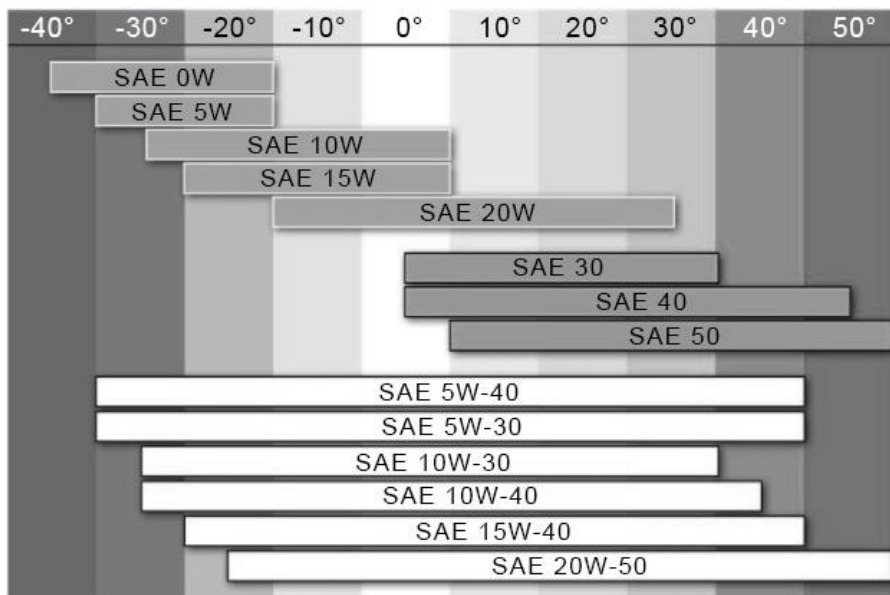
Заливання мастила потрібно здійснювати за допомогою воронки (у комплект поставки не входить) через заливну горловину (див. рисунок 4.10.), закриту пробкою, яка одночасно є контрольним щупом для перевірки рівня мастила.



УВАГА!

Заборонено запускати двигун під час нестачі або надлишку мастила в картері, оскільки це може привести до виходу двигуна з ладу, гарантія на двигун у цьому випадку втрачається.

Для перевірки рівня мастила необхідно встановити мотоблок на горизонтальній поверхні. Потім відкрутити і витягти пробку-щуп із заливної горловини, протерти чистою ганчіркою або паперовою серветкою, опустити назад у горловину НЕ ЗАКРУЧУЮЧИ, знову витягти й подивитися рівень мастила. Відмітка рівня мастила повинна бути знаходитися між нижньою (Min) і верхньою (Max) відмітками на щупі. Якщо рівень нижче мінімуму - долити мастила, якщо вище максимальної - відібрати мастило з картера за допомогою

шприца. Після завершення перевірки необхідно ретельно закрити пробку-щуп.

4.2.3. Перевірка рівня мастила в редукторі

Мотоблок завод-виробник постачає без мастильних матеріалів. Тому наполегливо рекомендується перед введенням в експлуатацію заповнити редуктор спеціальним мастилом або трансмісійним мастилом.

Для зниження зносу деталей і запобігання появи задирів на поверхнях тертя у ванну редуктора заливаються трансмісійні мастила ТАП-15, ТАД-17 або аналогічні їм за властивостями, наприклад мастила серії ТМ по ГОСТ 17479.2-85. У разі експлуатації мотоблока в холодну пору року необхідно застосовувати зимові або всесезонні трансмісійні мастила.

Для заповнення редуктора мастилом необхідно (див. рисунок 4.2.):

1. Встановити мотоблок на рівній горизонтальній поверхні.
2. Розігріти тюбик із мастилом у ємкості з гарячою водою, це полегшить наповнення редуктора.



УВАГА!

Під час експлуатації мотоблока доливайте в редуктор приблизно 60 мг мастила через кожні п'ять годин.

3. Відкрити пробку-щуп для заливання мастила в редуктор, розташовану між кермовими стійками в кришці трансмісії передніх коліс.
4. Заповнити редуктор трансмісійним мастилом.



УВАГА!

Трансмісія ведучих коліс і задня трансмісія ґрунтофрези мають загальний картер для мастила. Під час доливання мастила в передню трансмісію слід трохи зачекати, щоб мастило рівномірно розподілилося в задній і передній трансмісії.

5. Перевірити рівень мастила за допомогою пробки-щупа, відмітка рівня мастила повинна бути між нижньою (Min) і верхньою (Max) відмітками на щупі.
6. Закрутити пробку-щуп.

4.2.4. Заправка паливом

Для живлення двигуна мотоблока використовується бензин, який легко запалюється й вимагає дотримання всіх заходів пожежної безпеки під час роботи з ним (див. р. 3.1.). Пари бензину токсичні та вибухонебезпечні.



УВАГА!

Бензин виключно вогненебезпечний та вибухонебезпечний. Неакуратне поводження з паливом, може призвести до отримання серйозних опіків та травм. Заливаючи або зливаючи паливо необхідно дотримуватися заходів безпеки: проводити дані процедури тільки на відкритому повітрі, за умови, що двигун не працює; не підносити до палива джерела іскор та відкритого полум'я; негайно витерти бризки або розлите паливо.



УВАГА!

Ніколи не заливайте в бак мотоблока замість бензину інше паливо або легкозаймисті рідини, оскільки це може призвести до негайного та повного виходу двигуна з ладу.

Для заправки двигуна мотоблока використовуйте чистий свіжий неетілований бензин з октановим числом 92. Рекомендується використовувати бензин на протязі одного місяця після його придбання. Не допускайте потрапляння пилу або води в паливо та паливний бак.

Перш ніж заливати паливо в бак і здійснювати запуск двигуна, перевірте паливопровід на відсутність можливого пошкодження.

Заправку двигуна паливом здійснюйте лише тоді, коли мотоблок встановлений на рівній горизонтальній поверхні. Паливо необхідно заливати таким способом, щоб у паливному баку залишалася повітряна подушка для можливого розширення парів палива в разі нагрівання. Максимальний рівень палива під час заправки не повинен доходити до нижнього зрізу заливної горловини паливного бака на 20-30 мм (див. рисунок 4.12.)



Рисунок 4.12. Горловина паливного баку

4.3. Підготовка до першого запуску



УВАГА!

При виконанні короткочасного пробного запуску двигуна мотоблока, обов'язково треба перевірити рівень мастила в картері двигуна, але можна не перевіряти в коробці передач і в повітряному фільтрі.

1. Встановити кермо мотоблока і закріпити його. Перевірити надійність кріплення всіх вузлів мотоблока і роботу всіх органів керування.
2. Відкрутивши пробку-щуп, перевірити рівень мастила в картері двигуна. У разі необхідності – долити моторне мастило 15W-40.
3. Відкривши кришку паливного бака, перевірити наявність бензину. Якщо його немає або дуже мало – дозаправити бензином (А-95 або А-92). Закрити кришку паливного бака.

4.3.1. Запуск і зупинка двигуна



УВАГА!

Перш ніж здійснити запуск двигуна, перевірте рівень мастила в картері двигуна та в повітряному фільтрі.



УВАГА!

У цілях безпеки, перш ніж здійснити запуск двигуна, важіль перемикання передач повинен бути встановлений у нейтральну позицію.

4.3.2. Запуск двигуна ручним стартером

Для того, щоб здійснити запуск двигуна ручним стартером виконайте такі дії:

1. Встановіть мотоблок в горизонтальне положення. Перевірте наявність палива в паливному баку. (див. рисунок 1.1.).
2. Відкрийте паливний кран (перемістіть його в положення «ON») (3) (див. рисунок 4.13.).
3. Перевести розташований із лівого боку двигуна важіль вимикання двигуна (див. рисунок 1.1.) у положення «Включено» («ON»).
4. Встановити важіль регулятора подачі палива (див. рисунок 4.13.) у середнє положення.
5. Встановити важіль регулювання повітряною заслінкою (див. рисунок 4.13.) відповідно до температури навколишнього повітря: якщо температура вище 5 °C – у середнє положення, якщо нижче 5 °C – у положення «закрито». Прогрітий двигун можна заводити з повністю відкритою повітряною заслінкою.
6. Візьміться за ручку стартера й повільно тягніть її доти, доки не відчуєте опір (див. рисунок 4.14.)
7. Відпустіть ручку стартера, щоб вона повернулася у вихідне положення.
8. Плавнo тягніть за ручку стартера до моменту зачеплення храпового механізму стартера за маховик, після чого різко та енергійно потягніть на всю довжину троса. У цьому разі потрібно діяти вкрай обережно, щоб не виврвати трос із кріплення.



УВАГА !

Витягайте трос стартера швидко й на всю довжину, інакше двигун може завестися в протилежну сторону! У цьому випадку двигун необхідно негайно заглушити.

9. Якщо двигун не запустився з першого разу, повторюйте дії, що визначені в п. 8. доти, поки двигун не буде запущено.
10. Перемістіть важіль регулятора подачі палива в положення, що відповідає мінімально стійким обертам двигуна. Дайте можливість двигуну прогрітися протягом 3-5 хвилин.
11. Перемістіть важіль регулювання повітряної заслінки в положення «відкрито».



УВАГА!

Не тягніть за трос стартера, якщо двигун запущено, оскільки за цих обставин двигун може вийти з ладу!



УВАГА!

Забороняється використовувати будь-які додаткові пристосування або хімічні речовини для полегшення запуску двигуна.

Порядок запуску двигуна

1. Відкрийте паливний кран;

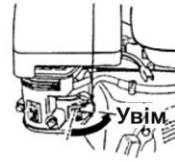

2. Переведіть вимикач двигуна у положення «Увім.»;

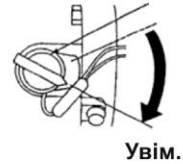

3. Повністю закрийте повітряну заслінку;



Рисунок 4.13. Регулювальні елементи карбюратора

1. Важіль регулятора подачі палива («газ»).
2. Важіль регулювання положення повітряної заслінки.
3. Паливний кран.

4. Не сильно поверніть дросельний важіль для відкриття;

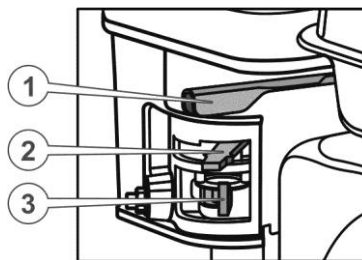
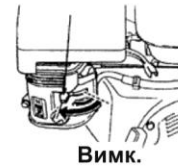

5. Увімкніть двигун наступним чином:

- Візьміться за рукоятку стартера та обережно потягніть за неї до відчуття опору, а потім різко потягніть рукоятку з цього положення;
- Плавню опустіть рукоятку стартера у початкове положення після запуску двигуна.

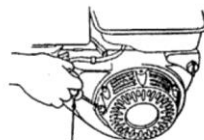

Рукоятка стартера

6. Після пуску двигуна поступово повертайте важіль повітряної заслінки до положення повністю відкрито (OPEN) і встановіть дросельний важіль у положення максимальної подачі палива. Перед тим, як перейти до роботи, прогрійте двигун протягом трьох хвилин.

Важіль пов. заслінки

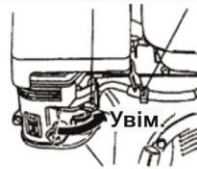

Дросельний важіль

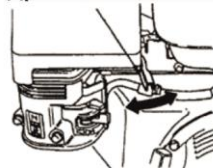

УВАГА!

Перш ніж здійснити запуск двигуна, перевірте рівень мастила в картері двигуна, трансмісії та в повітряному фільтрі.



УВАГА!

У цілях безпеки, перш ніж здійснити запуск двигуна, важіль перемикачя передач повинен бути встановлений у нейтральну позицію.



УВАГА!

Витягайте трос стартера швидко й на всю довжину, інакше двигун може завестися в протилежну сторону! У цьому випадку двигун необхідно негайно заглушити.



УВАГА!

Не тягніть за трос стартера, якщо двигун запущено, так як при цьому двигун може вийти з ладу!

У холодну пору року, якщо виникають труднощі під час запуску двигуна, викрутіть заглушку мастильного отвору, розташовану на кришці головки циліндра, налейте в отвір 2 см³ моторного мастила, а потім закрутіть заглушку й заведіть двигун. У процесі експлуатації двигуна тримайте заглушку щільно закрученою, інакше двигун може почати всмоктувати пил і виїде з ладу.



УВАГА!

Для забезпечення легкого запуску двигуна не використовуйте летючі рідини, такі як ефір, гас, бензин, уайт-спірит – це все може призвести до вибуху двигуна.

4.3.3. Зупинка двигуна

Перед зупинкою двигуна плавно встановіть регулятор обертів двигуна на низькі оберти, а потім дайте попрацювати двигуну без навантаження протягом приблизно 2-3 хвилин. Потім встановіть важіль регулятора обертів двигуна в крайнє праве положення, перекривши тим самим подачу палива й заглушивши двигун.

Екстрено заглушити двигун також можливо за допомогою клавiші блокування двигуна, що розташована на мотоблоці та на правій рукоятці керма, відпустивши її й давши їй можливість автоматично перейти у верхнє (фіксувальне) положення.

Після зупинки двигуна закрийте паливний кран.

1. Поверніть дросельний важіль у положення закрито (CLOSE).

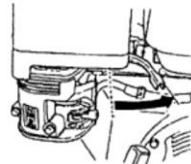

2. Поверніть вимикач двигуна у положення «Вимк.» (OFF).



Паливний кран



Перед зупинкою двигуна плавно встановіть регулятор обертів двигуна на низькі оберти, а потім дайте попрацювати двигуну без навантаження протягом приблизно 2-3 хвилин. Потім встановіть важіль регулятора обертів двигуна в

крайнє праве положення, перекривши тим самим подачу палива і заглушивши двигун.

Екстрено заглушити двигун також можна за допомогою важеля вимикання (блокування) двигуна (див. рисунок 1.1.), встановивши його в положення «Вимкнено» («OFF»).

Після зупинки двигуна закрийте паливний кран.

4.4. Початок руху



УВАГА!

Перед початком роботи мотоблоком необхідно переконатися в повній безпеці цієї дії для оточення людей, тварин і рослин.

4.4.1. Рух вперед

Щоб розпочати рух мотоблока за допомогою двигуна, необхідно:

1. Завести двигун і встановити поворотом важеля регулювання подачі палива малі або середні оберти колінчастого вала.
2. Плавно затискаючи важіль увімкнення переднього ходу почати рух.
3. Поворотом важеля регулювання подачі палива відрегулювати оберти двигуна, встановивши необхідну швидкість переміщення мотоблока.

Для зупинки мотоблока необхідно відпустити важіль включення переднього ходу, після чого, у разі необхідності, заглушити двигун.

4.4.2. Рух назад

Під час руху мотоблока заднім ходом будьте особливо уважні, рухайтесь лише на малих швидкостях, повертайте плавно, надійно утримуючи кермо двома руками.

Для руху мотоблока заднім ходом необхідно плавно затиснути важіль включення заднього ходу (реверс). Якщо відпустити важіль, мотоблок зупиниться.



УВАГА!

Не змінюйте швидкість руху мотоблока внаслідок пробуксування приводних клинових ременів, оскільки це призводить до швидкого їхнього зносу.

4.5. Регулювання



УВАГА!

Перед початком виконання робіт з регулювання необхідно заглушити двигун.

4.5.1. Регулювання коліс

Щоб встановити колеса в положення культивації, необхідно (див. рисунок 4.15.):

1. Витягнути фіксувальний палець, потягнути на себе колесо, щоб збіглися за віссю отвору на осі приводного валу і на маточині колеса.
2. Вставити фіксувальний палець в отвір і зафіксувати чекою від осьового зсуву.
3. Виконати таку ж операцію на другому колесі.

Щоб встановити колеса в положення вільного ходу, необхідно (див. рисунок 4.16.):

1. Витягнути фіксувальний палець і змістити колесо за віссю приводного вала до упору.
2. Вставити фіксувальний палець у приводний вал так, щоб колесо могло вільно обертатися на осі приводного вала.
3. Виконати таку ж операцію на другому колесі.



Рисунок 4.15. Ліве колесо з різними варіантами колії



УВАГА!

Завжди блокуйте або розблокуйте обидва колеса. Не керуйте мотоблоком тільки з одним заблокованим колесом.

4.5.2. Регулювання висоти керма

Ідеальна висота керма залежить від зросту оператора і глибини культивуваціі.

Щоб відрегулювати висоту керма (див. рисунок 4.2.):

1. На передній трансмісійній кришці відкрутити верхні гайки і витягти болти М16, з кожного боку, щоб рама керма могла вільно рухатися вгору і вниз.
2. Сумістити отвори на рамі керма і трансмісійній кришці, відповідно до бажаної висоти керма.
3. Вставити болти й затягнути гайки.

4.5.3. Переміщення мотоблока з одного місця роботи на інше

Пересування мотоблока в процесі роботи можна здійснювати як за допомогою двигуна (див. рисунок 4.15), так і вручну (див. рисунок 4.16), у тому числі з вимкненим двигуном. Переміщення мотоблока вручну здійснюється тоді, коли важіль перемикачів передач встановлено в нейтральну позицію.

Швидкість руху на підйомах, спусках і крутих поворотах не повинна перевищувати 4 км/год. Переїзд через канави та інші перешкоди необхідно виконувати під прямим кутом до перешкоди на малій швидкості, надійно утримуючи кермо мотоблока двома руками. Важку ділянку шляху можна подолати, ведучи мотоблок по змійкою.

4.5.4. Обкатка

Новий або нещодавно відремонтований двигун повинен пройти обкатку протягом 8 – 10 мотогодин. У цей період деталі мотоблока притираються одна до одної, тому він повинен працювати тільки на швидкостях нижче середніх і з малими навантаженнями.

Тривалість безперервної роботи двигуна протягом перших трьох мотогодин періоду обкатки не повинна перевищувати 30 хвилин, протягом наступних – не більше ніж 1...1,5 годин. Кожен раз вимкнувши двигун дайте йому повністю охолонути.



УВАГА !

У процесі обкатки не допускайте роботи двигуна на високих обертах і з повним навантаженням, оскільки від цього залежить довговічність роботи двигуна.



УВАГА !

Після завершення обкатки необхідно повністю замінити мастило в картері двигуна, у редукторі й у повітряному фільтрі.

4.6. Культивування роторною ґрунтофрезою

Перш ніж почати виконання робіт із культивування роторною ґрунтофрезою, визначте межі ділянки, що обробляється, уважно огляньте ділянку на предмет наявності перешкод, вивчіть рельєф і стан ґрунту, виберіть напрямок і послідовність робочих проходів.



УВАГА!

Вал приводу коліс і вал приводу ґрунтофрези приводиться в рух одним суцільним валом. Під час руху вперед або назад, разом із колесами обертаються і фрези.

Під час роботи на різних ґрунтах потрібно обирати різні частоту обертання фрези, глибину та ширину одного проходу, положення рукояток керма щодо корпусу мотоблока. Оптимальне співвідношення всіх параметрів підбирається досвідченим шляхом. Тобто при роботі мотоблок ні в якому разі не повинен збільшувати свій стандартний шум на відповідній передачі.

На твердих ґрунтах і цілинних ділянках обробку краще здійснювати за декілька проходів, кожного разу збільшуючи глибину обробки. Цим досягається гарне дроблення грудок ґрунту та забезпечується найбільш рівномірна її структура.

Якщо не вдається досягнути необхідної глибини обробки, зробіть коригування положення регулятора заглиблення або зменшити ширину захвату, знявши частину секцій ґрунтофрези.

Під час обробки пухкого ґрунту необхідно стежити за тим, щоб ґрунтофреза не заглиблювалася надмірно, оскільки це спричинює перевантаження двигуна. Щоб зменшити заглиблення необхідно опустити регулятор заглиблення і в процесі роботи піднімати за рукоятки керма, піднімаючи тим самим ротор ґрунтофрези, або можна збільшити кількість секцій ґрунтофрези.

У процесі оброблення ґрунту простір між ножами роторної ґрунтофрези й між ґрунтофрезою, редуктором та захисними крилами може забиватися камінням, гілками, корінням, травою, дротом та іншими сторонніми предметами. У цьому випадку необхідно зупинити мотоблок, вимкнути двигун і видалити всі сторонні предмети, що застрягли.

Якщо в ґрунті присутня велика кількість дрібного каміння, гілок та коренів рослин, необхідно зменшити частоту обертання та заглиблення роторної ґрунтофрези й обробити ділянку за декілька проходів, поступово збільшуючи глибину обробки.

З урахуванням вищевикладеної інформації, культивування роторною ґрунтофрезою здійснюється в такій послідовності:

1. Доставити мотоблок своїм ходом або на транспорті до місця проведення робіт.
2. Залежно від стану ґрунту та плану роботи встановити необхідну кількість секцій ґрунтофрези (1 або 2 секції).
3. За допомогою регулятора заглиблення встановити необхідну глибину культивації.
4. Запустити двигун, за необхідністю прогріти його.
5. Зробити один або кілька пробних проходів, у разі необхідності скоригувати параметри роботи мотоблока.
6. Виконати намічений план робіт, у разі необхідності періодично очищаючи ротор ґрунтофрези від сторонніх предметів.
7. Після закінчення роботи дати двигуну попрацювати на протягом 2-3 хвилини в режимі холостого ходу та зупинити його.

Чергуйте періоди роботи з відпочинком. Не рекомендується здійснювати культивування роторною ґрунтофрезою понад півтори години поспіль, оскільки поєднання впливу вібрації та фізичного навантаження на оператора призводить до підвищеної стомлюваності та зниження уваги, що може стати причиною травми. Також наявність періодів відпочинку знижує ймовірність перегрівання двигуна в спеку.



УВАГА!

У процесі роботи слідкуйте за температурою двигуна й не допускайте щоб двигун перегрівався, оскільки це може призвести до виходу двигуна з ладу.

5. ТЕХНІЧНЕ ОБСЛУГОВУВАННЯ

Надійність та довговічність роботи мотоблока, особливо – двигуна, багато в чому залежать від правильності та своєчасності проведення технічного обслуговування.

5.1. Контрольний огляд

Щоразу, перш ніж розпочати роботу мотоблоком, необхідно:

- здійснити зовнішній огляд на предмет виявлення можливих несправностей та пошкоджень, течі мастила й палива, у разі виявленні – усунути причини несправностей;
- переконатися в надійності кріплень елементів мотоблока і встановленого навісного обладнання, за необхідності – підтягнути кріплення;
- перевірити цілісність і чистоту фільтрувального елемента повітряного фільтра;
- перевірити рівень та чистоту мастила в картері двигуна й у редукторі, у разі необхідності долити;
- перевірити рівень палива в паливному баку, у разі необхідності долити паливо;
- перевірити надійність фіксації керма у вертикальній та горизонтальній площинах;
- перевірити надійність з'єднання контактів і клем системи запалювання.
- перевірити рівень мастила у масляній ванні

Крім того, необхідно:

- у разі використання навісного обладнання – переконатися в його справності та працездатності;
- у разі використання транспортувальних коліс – перевірити тиск у шинах і переконатися у відсутності наскрізних тріщин і розривів у покриттях.

Бруд та пісок є однією з основних причин передчасного зносу відкритих рухомих частин мотоблока. Піщинки та дрібні частинки ґрунту здатні проникати в усі, навіть важкодоступні вузли, пошкоджуючи деталі, – як металеві, так і гумові. Бруд та сміття, якими забиті ребра циліндра, значно знижують ефективність охолодження, що може стати причиною перегріву двигуна. Крім того, під шаром бруду важко своєчасно виявити пошкодження деталей, знос, витік мастила. Щоб звести до мінімуму ці неприємні наслідки, слід регулярно очищувати мотоблок.

Очищення двигуна необхідно здійснювати після кожного використання мотоблока, а також перед заправкою паливом і моторним мастилом. Не допускається експлуатація двигуна зі слідами течі палива та мастила. Необхідно пам'ятати, що потраплення пилу та бруду в паливо або моторне мастило, призводить до значного скорочення терміну служби двигуна.

Також щодня необхідно перевіряти цілісність крильчатки вентилятора охолодження двигуна (міститься за ручним стартером). Відсутність навіть декількох лопатей крильчатки може стати причиною перегріву двигуна. Надламано або зламану лопать необхідно негайно замінити.

5.2. Періодичні перевірки та операції з технічного обслуговування

| Операція | Періодичність | | | | | |
|---|----------------------|-----------------------------|---|---|---|--|
| | Щодня або щозміни | Після закінчення обкатки | Після 1 місяця або через кожні 25 мотогодин | Кожні 3 місяці або через кожні 50 мотогодин | Кожні 6 місяців або через кожні 100 мотогодин | Щороку або через кожні 300 мотогодин |
| Очищення ротора ґрунтофрези і агрегатів мотоблока* | ■ | | | | | |
| Перевірка та підтяжка всіх кріпильних елементів мотоблока, перевірка стану пневматичних коліс | ■ | | | | | |
| Перевірка та, у разі необхідності, доливання моторного мастила в картер двигуна і редуктор | ■ | | | | | |
| Заміна моторного мастила в картері двигуна та в редукторі | | ■ | | ■ | | |
| Перевірка стану свічки запалювання, регулювання відстані між електродами | | | ■ | | | |
| Заміна свічки запалювання | | | | | | ■ |
| Заміна мастила в масляній ванні повітряного фільтра* | Кожні 8 мотогодин | | | | | |
| Очищення повітряного фільтра* | Кожні 25 мотогодин | | | | | |
| Заміна фільтруючого елемента повітряного фільтра* | | | | | ■ | |
| Заміна паливного фільтра | | | | | ■ | |
| Промивання паливного бака* | | | | ■ | | |
| Очищення і регулювання зазорів на клапанах** | | | ■ | | | ■ |

* Під час роботи в забруднених умовах виконувати частіше.

** Зверніться до сервісного центру.

5.3. Очищення та заміна повітряного фільтра

Очистку повітряного фільтра необхідно виконувати кожні 25 годин використання або частіше, у міру потреби, якщо робота виконується в заповнених умовах. Забитий брудом повітряний фільтр є причиною збільшення витрати палива і зниження потужності двигуна. Не використовуйте мотоблок без повітряного фільтра або з несправним фільтром для повітря, тому що не фільтроване заповнене повітря може швидко пошкодити двигун, у такому разі гарантія припиняється.



УВАГА!

Щоб уникнути передчасного зносу і виходу з ладу поршневої групи двигуна, забороняється запускати та експлуатувати двигун, якщо повітряний фільтр не перебуває на штатному місці, або якщо фільтрувальний елемент повітряного фільтра пошкоджений.

1. Відкрутити три болта кріплення корпусу фільтра (див. рисунок 1.1.) та зняти корпус. Очистити корпус фільтра від бруду і відкладень.
2. Дістати поролоновий фільтрувальний елемент з піддона (див. рисунок 5.1.), промити його в розчині мийного засобу (можна використовувати бензинове паливо або, у разі особливо сильного забруднення, гас), віджати і ретельно висушити. Якщо фільтрувальний елемент надмірно забруднений або пошкоджений – замінити його.



Рисунок 5.1. Повітряний фільтр

1. Поролоновий фільтрувальний елемент.
2. Піддон фільтра з масляною ванною.
3. Карбюратор.

3. Зняти піддон повітряного фільтра, вилити старе мастило, промити піддон мийним засобом, гасом або уайтспіритом, ретельно висушити.
4. Установити піддон на місце, налити в нього 50-70 г моторного мастила (до позначки рівня на корпусі масляної ванни, див. рисунок 5.1.), рівномірно розподіливши його по секціях піддону.
5. Просочити фільтрувальний елемент моторним мастилом, віджати і вставити в піддон.
Встановити на місце корпус фільтра, надійно закріпити його болтами.

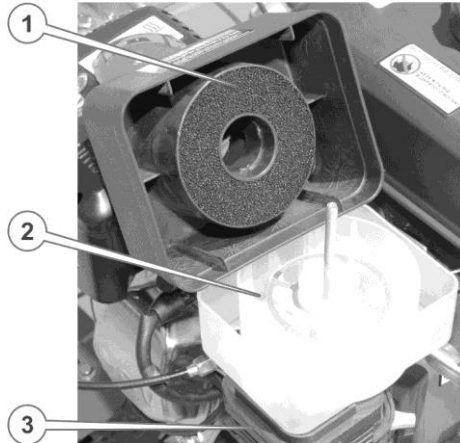

УВАГА!

Не можна наливати мастило у масляну ванну повітряного фільтра більш ніж зазначено у даному Керівництві, тому що це може призвести до потрапляння його у камеру згоряння двигуна.

5.4. Очищення глушника

У глушнику з часом утворюється нагар у вигляді сажі, яка перешкоджає вільному проходу вихлопних газів і знижує тим самим ефективну потужність двигуна. Тому один раз на рік, найкраще перед постановкою мотоблока на зберігання, необхідно перевіряти й очищати глушник.



УВАГА!

Якщо двигун щойно заглушили, глушник буде дуже гарячим. Не доторкайтеся до нього, інакше Ви можете отримати опік. Дайте йому охолонути, перш ніж починати будь-які роботи з двигуном.

Глушник є нерозбірною конструкцією, тому для очищення необхідно зняти його з двигуна, відкрутивши болти кріплення. Перед очищенням необхідно оглянути глушник на наявність пробоїн і прогарів. Якщо корпус глушника має наскрізні пошкодження, його необхідно замінити на новий.



УВАГА!

Забороняється запускати та експлуатувати двигун мотоблока без глушника.

Очищення глушника потрібно виконувати за допомогою довгої викрутки, акуратно зіскрібаючи, вибиваючи легкими ударами і витрушуючи сажу з вхідного і вихідного каналів глушника.

5.5. Заміна мастила у двигуні та редукторі мотоблока

Нерегулярна або невчасна заміна мастила значно скорочує термін служби агрегатів мотоблока. Заміна мастила у двигуні та в редукторі необхідно здійснювати одночасно. Спочатку поміняйте мастило після завершення періоду обкатки (10 мотогодин), а потім – регулярно раз на три місяці або після кожних 50 мотогодин роботи двигуна.

Заміна мастила здійснюється в такому порядку:

1. Поставте ємність під отвір для зливання мастила з картера.
2. Вийміть пробку-щуп отвору для заливання мастила в картер.
3. Відкрутіть пробку отвору для зливання мастила з картера.
4. Повністю злийте мастило з картера.
5. Закрутіть пробку.
6. Залийте необхідну кількість свіжого моторного мастила в картер.
7. Вставте пробку-щуп на штатне місце.

Мастило з картера двигуна рекомендується зливати після того, як двигун буде розігрітий або після роботи двигуна, тоді мастило стікає повністю й захоплює за собою відкладення та шкідливі домішки, які утворюються внаслідок процесу згоряння палива.

5.6. Обслуговування й заміна свічки запалювання

Необхідно регулярно очищувати й перевіряти на працездатність свічку запалювання. Несправна чи забруднена свічка запалювання, або свічка, яка має нагар на електродах, є причиною важкого запуску, зниження потужності й нестійкої роботи двигуна.

Свічка запалювання розташована з лівої сторони головки циліндра двигуна (див. рисунок 1.1.). Зніміть ковпачок свічки запалювання, й очистіть бруд навколо ковпачка свічки запалювання. Викрутіть свічку запалювання за допомогою свічкового ключа, що входить у комплект поставки, перевірте стан свічки запалювання.



УВАГА!

Будьте обережні під час зняття свічки запалювання, оскільки під час роботи двигуна вона нагрівається до високої температури.

Очистіть нагар і бруд з електродів за допомогою дрітної щітки й огляньте свічку на предмет пошкоджень, і прогорання між електродами. Якщо свічка запалювання пошкоджена, то замініть її.



УВАГА!

Уважно стежте за станом свічки запалювання. Застосування дефектних або невідповідних свічок призводить до значного зниження потужності двигуна, збільшення витрати палива, може стати причиною виходу двигуна з ладу.

Виміряйте зазор між електродами свічки запалювання за допомогою щупа, цей зазор повинен дорівнювати 0,65 ~ 0,75 мм (див. рисунок 6.2.)

Під час монтажу свічки запалювання потрібно спочатку наживити її вручну, а потім затягнути свічковим ключем.



УВАГА!

Затягувати свічку запалювання потрібно чутливо, так щоб не зірвати різьбу в алюмінієвій голівці.



Рисунок 5.2. Необхідний зазор свічки запалювання

Перевірка коректності роботи системи запалювання повинна проводитися кваліфікованими фахівцями. У разі необхідності регулювання системи запалювання зверніться в сервісний центр.

Під час огляду свічки запалювання можуть бути виявлені такі її стани:

1. Нормальний стан. Колір ізолятора центрального електрода від світло-сірого до коричневого, з невеликим нальотом, а також із незначною електродною ерозією.
2. Видно механічні пошкодження свічки. Вигнутий, деформований бічний електрод із зазублинами і слідами ударів; зруйнований ізолятор центрального електрода. неправильно підібрана свічка (довжина різьби не відповідає довжині різьби посадкового місця свічки в голівці двигуна); потрапляння сторонніх тіл (болтів, гайок тощо) у камеру згорання.
3. Зруйнований ізолятор центрального електрода свічки. Тріснутий або розколотий ізолятор центрального електрода. Причинами цього можуть бути: детонація двигуна; неправильно відрегульований зазор між електродами; механічні пошкодження свічки.
4. Свічка забруднена нагаром. Сухий м'який нагар інтенсивно-чорного кольору на ізоляторі центрального електрода й на бічному електроді. Причинами цього можуть бути: надмірно збагачена повітряно-паливна суміш; поганий високовольтний провід; сильне засмічення повітряного фільтра.
5. На свічці свинцеві утворення. Ізолятор покритий жовтим або коричневим глянцевиими утвореннями. Причиною цього може бути використання низькоякісного бензину, у якого октанове число підвищене застосуванням присадок, що містять свинець.
6. Перегріта свічка. Надзвичайно світлий ізолятор з дрібними чорними краплями та електродною ерозією. Причинами цього можуть бути: свічка недостатньо щільно вкручена (відсутня нормальна тепловіддача свічки голівці циліндра); сильне забруднення орбрення циліндра; занадто раннє запалювання; неправильно підібраний тепловий діапазон (занадто «гаряча» свічка); збіднена повітряно-паливна суміш.

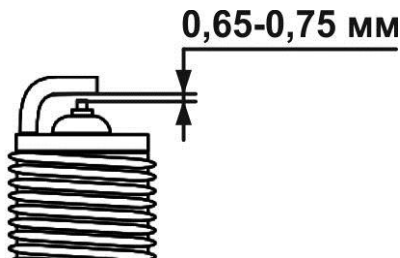
7. Свічка пошкоджена раннім запалюванням. Оплавлені або спалені центральний і заземлювальний електроди (або один з електродів); роздутий ізолятор із металевими відкладеннями на ньому. Причинами цього можуть бути: термічне перевантаження двигуна; значний перегрів деталей свічки через samozапалювання (загоряння починається раніше, ніж з'являється іскра); використання неякісного палива; невірно відрегульований кут випередження запалювання; невірно підібраний тепловий діапазон (занадто «гаряча» свічка).

5.7. Перевірка системи живлення паливом

Очищення паливного бака рекомендується здійснювати кожні 50 годин роботи або кожні 3 місяці, а в разі необхідності – і частіше, що дозволить збільшити термін служби не лише паливної системи, але і двигуна взагалом. Очищувати паливний бак необхідно із застосуванням бензину, попередньо повністю зливши паливо й демонтуючи бак.

Паливний відстійник, розташований під паливним краном, призначений для осаджування можливих механічних домішок та води в бензині.

Очищення фільтра-відстійника карбюратора здійснюється в такій послідовності (див. рисунок 5.3.):

1. Встановити важіль паливного крана в положення Off (закрито).
2. Поставити ємність під отвір для зливання палива з фільтра-відстійника карбюратора.
3. Відкрутити зливний болт із шайбою і злити паливо з карбюратора.
4. Відкрутити стакан фільтра-відстійника і промити його чистим бензином.
5. Закрутити стакан відстійника і зливний болт із шайбою.

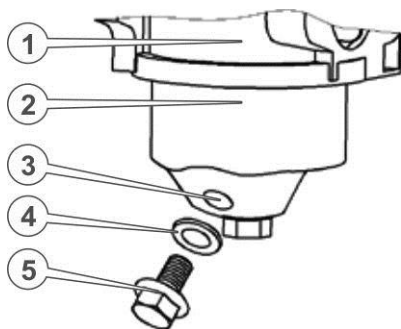

1. Карбюратор.
2. Фільтр-відстійник.
3. Отвір для зливу палива.
4. Шайба.
5. Зливний болт.

Рисунок 5.3. Карбюратор вид знизу

Паливопровід виготовлений зі спеціального стійкого до впливу бензину матеріалу, але як і у будь-якого іншого матеріалу, у нього є свій термін експлуатації і йому притаманні властивості старіння. Оскільки паливопровід є важливим елементом двигуна, йому необхідно приділяти підвищену увагу. Для

запобігання можливого витoku палива, необхідно здійснювати своєчасну перевірку стану паливопроводу і, у разі необхідності, його своєчасну заміну.

5.8. Видалення бруду з двигуна

Видалити маслянисті відкладення із таких частинах двигуна:

- ребер повітряного охолодження циліндра й картера;
- важелів і тяг системи регулювання обертів.



УВАГА !

Проводьте регулярне очищення двигуна, щоб уникнути його перегріву і виходу з ладу.

Це дозволить забезпечити оптимальне охолодження двигуна і його нормальну роботу, а також знизить ризик виникнення займання.

Для очищення можна також використовувати ефірні аерозолі, зазвичай вживані для очищення карбюраторів автомобілів. Аерозоль має очищувальний ефект і збиває бруд завдяки рахунок вихідному тиску.

5.9. Перевірка системи охолодження двигуна

Перевірка цілісності крильчатки вентилятора охолодження двигуна (міститься за ручним стартером) проводиться кожні 50 годин роботи двигуна, але не рідше одного разу на два місяці.

Відсутність навіть декількох крил може стати причиною перегріву двигуна.

Надламану або зламану крильчатку необхідно замінити.

5.10. Монтаж і демонтаж шин

Гарний стан пневматичних шин транспортувальних коліс є важливим чинником забезпечення безпеки експлуатації мотоблока.

Необхідно регулярно здійснювати огляд шин на предмет можливих ушкоджень – пробиття, тріщин, розшарування, – і своєчасно здійснювати їхній ремонт. Ремонт шин, а також їхній монтаж і демонтаж здійснюються за допомогою спеціальних ремонтних та монтажних наборів, які не входять у комплект поставки мотоблока, відповідно до інструкцій, що додаються до цих наборів.

Монтаж шин та їхній демонтаж необхідно виконувати на чистому твердому майданчику, щоб всередину покришки не потрапляла земля чи бруд.

Перш ніж здійснити монтаж, необхідно перевірити стан обода, покришки та камери.

Ободи повинні бути чистими, без забоїв, задирок та іржі. Якщо присутні забої чи задирки, їх необхідно зачистити, а бруд та іржу видалити. Після цього ободи слід пофарбувати та просушити.

Шина і камера повинні бути без пошкоджень, сухими та чистими. Перш ніж вставити камеру в шину, її необхідно посипати сухим тальком. Під час монтажу шини необхідно враховувати необхідне місце розташування соска (вентиля) камери й напрямок протектора (див. рисунок 1.1. та 4.4.). Перекошування вентиля не допускається.

6. ТРАНСПОРТУВАННЯ І ЗБЕРІГАННЯ

6.1. Транспортування

Мотоблок можна транспортувати в пакуванні або в зібраному стані всіма видами транспорту у відповідно до загальних правил перевезень.

Допустимі умови транспортування: температура навколишнього середовища в межах від -15°C до $+55^{\circ}\text{C}$, відносна вологість повітря не повинна перевищувати 90%.

Розміщення та кріплення мотоблока в транспортних засобах повинні забезпечувати стійке положення і відсутність можливості його переміщення під час транспортування.

Для запобігання витікання мастила з картера двигуна й редуктора мотоблок слід встановлювати в транспортному засобі в нормальному робочому положенні. Під час перевезення на великі відстані необхідно злити паливо з паливного бака.

Під час транспортування і вантажно-розвантажувальних робіт пакування з мотоблоком або мотоблок у зборі не повинні зазнавати різких ударів і впливу атмосферних опадів.

У зв'язку з тим, що мотоблок у зібраному стані має досить велику вагу, рекомендується під час його навантаження і вивантаження використовувати підйомно-транспортні пристрої, а в разі виконання навантажувальних робіт вручну у жодному разі не здійснювати їх поодиночі. Мотоблок слід піднімати за рукоятки керма й передній бампер.



УВАГА!

У разі ручного навантаження-вивантаження мотоблока зі встановленими роторами ґрунтофрези категорично забороняється братися за ножі роторів.

6.2. Зберігання

Якщо мотоблок не використовується протягом тривалого часу, його необхідно зберігати в сухому приміщенні, яке добре провітрюється за температури від -15°C до $+55^{\circ}\text{C}$ і відносній вологості не більше за 90%, уклавши від потрапляння всередину пилу і дрібного сміття. Приміщення для зберігання повинно бути обладнане відповідно до правил протипожежної безпеки. Наявність у повітрі парів кислот, лугів та інших агресивних домішок не допускається.

Перш ніж поставити мотоблок на тривале зберігання, необхідно виконати низку операцій:

- завести двигун і прогріти його протягом декількох хвилин, заглушити;
- злити паливо з паливного бака;
- злити мастило з картера двигуна та з редуктора;
- залити нове мастило в картер двигуна й у редуктор;
- вигвинтити свічку запалювання, залити в отвір 2 - 3 см³ мастила;
- два-три рази потягнути за ручку стартера;
- загвинтити свічку запалювання назад у головку циліндра;
- повільно потягнути за ручку стартера доти, поки не буде відчуватися опір (дане положення відповідає фазі стиснення, у якій впускний і випускний клапани закриті, що дасть можливість захистити двигун від корозії);
- очистити мотоблок від слідів течі палива, машинного мастила і бруду;
- відновити пошкоджене лакофарбове покриття ;
- змастити тонким шаром мастила відкриті ділянки поверхонь металевих деталей;
- зняти транспортувальні колеса, встановити мотоблок на підставках так, щоб він не торкався підлоги;
- накачати шини транспортувальних коліс і укласти колеса на зберігання у такий спосіб, щоб шини не контактували з підлогою.

Перед зняттям мотоблока з тривалого зберігання, мотоблок повинен пройти таке технічне обслуговування:

- за необхідності підкачати шини транспортних коліс;
- встановити транспортувальні колеса на мотоблок;
- злити мастило з картера двигуна й редуктора, залити нове мастило;
- злити паливо з паливного бака й залити нове паливо;
- очистити мотоблок від слідів течі палива й мастила;
- завести двигун, прогріти впродовж декількох хвилин, заглушити двигун.

6.3. Утилізація

Мотоблок, у якого завершився термін використання, оснащення та упаковка повинні здаватися на утилізацію й перероблення. Інформацію про утилізацію можна отримати в місцевій адміністрації.

7. МОЖЛИВІ НЕСПРАВНОСТІ ТА ШЛЯХИ ЇХ УСУНЕННЯ



УВАГА!

Несвоєчасне виявлення й усунення навіть незначних пошкоджень і несправностей може призвести в процесі експлуатації мотоблока до серйозних поломок і виходу мотоблока з ладу. Експлуатація мотоблока в несправному стані є підставою припинення дії гарантійних зобов'язань.

7.1. Несправності двигуна

Двигун не заводиться

Таблиця 7.1.

| Причина несправності | Шляхи усунення |
|--|--|
| Вимикач двигуна перебуває в положенні «вимкнено» | Перемістити вимикач двигуна в положення «увімкнено» |
| Закритий паливний кран | Відкрити паливний кран |
| Відсутнє паливо в паливному баку | Залити паливо в паливний бак |
| У паливо потрапила вода | Злити паливо, злити відстій з відстійника, заправити мотоблок свіжим паливом |
| Вийшла з ладу свічка запалювання | Замінити свічку запалювання |
| Низька температура навколишнього середовища, моторне мастило в картері стало в'язким | Розігріти картер або залити в картер прогріте моторне мастило |

Двигун працює з перебоями, глухне, не видає повну потужність

Таблиця 7.2.

| Причина несправності | Шляхи усунення |
|--|---|
| Несправність паливної системи: часткове засмічення паливопроводу | Почистити паливопровід |
| Подається занадто мала кількість палива або паливо не подається зовсім | Перевірити стан паливного крана – кран повинен бути повністю відкритим. Перевірити та відрегулювати положення важеля регулятора подачі палива |
| Занадто малий об'єм палива в паливному баку в той час як мотоблок використовується на похилій поверхні | Долити палива в паливний бак |
| Забруднена, пошкоджена або вийшла з ладу свічка запалювання | Почистити або замінити свічку запалювання |
| Засмічений повітряний фільтр | Розібрати повітряний фільтр, почистити або замінити фільтрувальний елемент |
| Порушення компресії в циліндрі внаслідок зносу деталей поршневої групи | Звернутися до сервісного центру |

Вихлоп чорним димом

Таблиця 7.3.

| Причина несправності | Шляхи усунення |
|-----------------------------|---|
| Перевантаження | Зменшити навантаження на двигун, перевішити мотоблок на більш легкі режими роботи |
| Недостатня кількість палива | Збільшити подачу палива важелем "газ" |
| Недостатня подача повітря | Почистити або замінити повітряний фільтр |
| Неякісне паливо | Повністю злити паливо, почистити паливний бак, залити якісне паливо |

Вихлоп блакитним димом

Таблиця 7.4.

| Причина несправності | Шляхи усунення |
|--|--|
| Потрапляння моторного мастила в камеру згоряння циліндра | Перевірити рівень моторного мастила в картері, якщо рівень занадто високий – злити зайве мастило |
| Залипання або зношення поршневих кілець | Звернутися до сервісного центру для перевірки або заміни поршневих кілець |
| Зношення клапанів | Звернутися до сервісного центру |

Несправності силової передачі

Ремінна передача прослизас – не передається повний крутний момент

Таблиця 7.5.

| Причина несправності | Шляхи усунення |
|---|--|
| Недостатній хід притискного ролика | Відрегулювати хід важеля зчеплення та притискного ролика |
| Послаблені або зношені клиноподібні приводні ремені | Відрегулювати відстань між шківками або замінити ремені |
| На ремінну передачу потрапило моторне мастило або інша рідина | Почистити ремінну передачу або замінити ремені |

Сильні шуми в редукторі

Таблиця 7.6.

| Причина несправності | Шляхи усунення |
|---|---|
| Погане змащення поверхонь ковзання в редукторі | Перевірити рівень і стан трансмісійного мастила в редукторі, замінити або долити мастило. |
| Поява іржі на поверхнях ковзання внаслідок попадання води в редуктор. | Очистити поверхні ковзання дрібною наждачною шкуркою, замінити мастило в редукторі |
| Сильне зношування, пошкодження або поломка зубців шестерень у редукторі | Звернутися в сервісний центр для заміни шестерень |

8. ГАРАНТІЙНІ ЗОБОВ'ЯЗАННЯ

Гарантійний термін експлуатації мотоблоків «Кентавр» **МБ 40-1С** становить 1 (один) рік із вказаної в гарантійному талоні дати роздрібного продажу. Термін служби (ресурс) мотоблока становить 3 (три) роки із вказаної в гарантійному талоні дати роздрібного продажу. Термін амортизації встановлюється згідно з діючим законодавством України. Гарантійний термін зберігання становить 2 (два) роки з дати випуску мотоблока

Даний товар не вимагає проведення робіт із введення в експлуатацію.

Протягом гарантійного терміну несправні деталі і вузли будуть замінюватися за умови дотримання всіх вимог даного Керівництва та відсутності пошкоджень, пов'язаних із неправильною експлуатацією, зберіганням і транспортуванням мотоблока. Споживач має право на безкоштовне гарантійне усунення несправностей, виявлених і пред'явлених у період гарантійного терміну і зумовлених виробничими недоліками.

Гарантійне усунення несправностей виробляється шляхом ремонту або заміни несправних частин мотоблока в сертифікованих сервісних центрах. У зв'язку зі складністю конструкції ремонт може тривати понад двох тижнів. Причину виникнення несправностей і терміни їхнього усунення визначають фахівці сервісного центру.



УВАГА!

Виріб приймається на гарантійне обслуговування тільки в повній комплектності, ретельно очищений від пилу та бруду.

Гарантійні зобов'язання втрачають свою силу в таких випадках:

- Відсутність гарантійного талона або якщо гарантійний талон неможливо прочитати.
- Неправильне заповнення гарантійного талона, відсутність у ньому дати продажу або печатки (штампа) і підпису продавця, серійного номера виробу.
- Наявність виправлень або підчищень у гарантійному талоні.
- Повна або часткова відсутність серійного номера на виробі, або якщо номер неможливо прочитати, невідповідність серійного номера виробу номеру, який вказаний у гарантійному талоні.
- Недотримання правил експлуатації, наведених у даному Керівництві, у тому числі порушення регламенту технічного обслуговування.
- Експлуатація несправного або некомплектного виробу, що стала причиною виходу виробу з ладу.
- Потраплення всередину виробу сторонніх речовин або предметів.
- Причиною несправності, що виникла, стало застосування неякісного палива або мастила.

- Виріб має значні механічні або термічні пошкодження, явні сліди недбалих експлуатації, зберігання або транспортування.
- Причиною несправності, що виникла, стало приєднання до мотоблока несправного або нештатного навісного обладнання.
- Виріб використовувався не за призначенням.
- Проводилися несанкціонований ремонт, розкриття чи спроба модернізації виробу споживачем або третіми особами.
- Несправність сталася внаслідок стихійного лиха (пожежа, повінь, ураган тощо.)

Замінені за гарантією деталі та вузли переходять у розпорядження сервісного центру. Під час виконання гарантійного ремонту гарантійний строк збільшується на час перебування виробу в ремонті. Відлік доданого терміну починається з дати приймання виробу в гарантійний ремонт.

При наявності акумуляторної батареї її строк становить 6 місяців з дати роздрібного продажу.

Після закінчення гарантійного терміну сервісні центри продовжують здійснювати обслуговування та ремонт виробу, але вже за рахунок споживача.

Гарантійні зобов'язання не поширюються на несправності, що виникли внаслідок планового зносу або перевантаження виробу; на комплектуючі: ножі та маточини ротора ґрунтофрези, паливопроводи, гумотехнічні вироби, ремені, шини й камери, витратні та мастильні матеріали одноразового використання, електропроводку, сальники, підшипники, повітряні, лампочки, карбюратори, повітряні та паливні фільтри, форсунки, приводні ремені.

Гарантійні зобов'язання не поширюються на регламентні роботи під час планового ТО, включно з діагностикою й регулюванням будь-яких систем; очищення, змащування, проточування вузлів, деталей; заміну або доливання всіх видів масел, мастил, якщо тільки такі не є необхідними під час проведення гарантійного ремонту мотоблока або його вузлів.

Гарантійні зобов'язання не поширюються на неповноту комплектації виробу, яка могла бути виявлена під час його продажу.

Право на гарантійний ремонт не є підставою для інших претензій.

Інформацію по серійному номеру та даті виробництва мотоблока дивіться на металевій табличці, що встановлена на видному місці у незнімних вузлах мотоблока.

ГАРАНТІЙНИЙ ТАЛОН



Модель _____

Серійний номер _____

Торговельна організація _____

Адреса _____

Перевірів і продав _____

(ПІБ, штамп продавця)

Дата продажу " _____ " " _____ " 20 _____ р.

Ціна у гривнях _____

Контактні дані покупця (тел.) _____

М.П.

Купуючи виріб, вимагайте перевірки його справності, комплектності і відсутності механічних пошкоджень, наявності відмітки дати продажу, штампа магазину та підпису продавця. Після продажу претензії щодо некомплектності і механічних пошкоджень не приймаються.

Претензій до зовнішнього вигляду, справності та комплектності виробу не маю. Із правилами користування та гарантійними умовами ознайомлений.

П.І.Б покупця

Підпис покупця



KENTAVR

Модель _____

Серійний номер _____

Вилучено _____ (дата) Видано _____ (дата)

Майстер _____ (ПІБ та підпис)

(торговельна організація)

(дата продажу)

(ПІБ та підпис продавця)

М.П. сервісного центру

М.П.



KENTAVR

Модель _____

Серійний номер _____

Вилучено _____ (дата) Видано _____ (дата)

Майстер _____ (ПІБ та підпис)

(торговельна організація)

(дата продажу)

(ПІБ та підпис продавця)

М.П. сервісного центру

М.П.



KENTAVR

Модель _____

Серійний номер _____

Вилучено _____ (дата) Видано _____ (дата)

Майстер _____ (ПІБ та підпис)

(торговельна організація)

(дата продажу)

(ПІБ та підпис продавця)

М.П. сервісного центру

М.П.

Виріб після гарантійного ремонту
отримав у робочому стані, без дефектів.

(Дата)

(П.І.Б., підпис покупця)

Виріб після гарантійного ремонту
отримав у робочому стані, без дефектів.

(Дата)

(П.І.Б., підпис покупця)

Виріб після гарантійного ремонту
отримав у робочому стані, без дефектів.

(Дата)

(П.І.Б., підпис покупця)

ФОРМУЛЯР ГАРАНТІЙНИХ РОБІТ

| № | Дата проведення ремонту | | Опис ремонтних робіт та замієних деталей | Прізвище майстра та печатка сервісного центру |
|---|-------------------------|------------|--|---|
| | Початок | Закінчення | | |
| | | | | |
| | | | | |
| | | | | |
| | | | | |
| | | | | |